



CE 0123

DE Tageslichtlampe Gebrauchsanweisung.....	2	Electromagnetic Compatibility Information	65
EN Daylight therapy lamp Instructions for use.....	10		
FR Lampe de lumineothérapie Mode d'emploi	18		
S Dagsljuslampa Bruksanvisning	26		
FI Kirkasvalolamppu Käyttöohje	34		
DA Dagslyslampe Betjeningsvejledning	42		
NO Dagslyslampe Bruksanvisning	50		
RU Прибор дневного света Инструкция по применению	58		

Inhalt

1. Zum Kennenlernen.....	2	9. Entsorgen	7
2. Zeichenerklärung	3	10. Was tun bei Problemen?.....	7
3. Hinweise	3	11. Technische Angaben	7
4. Gerätebeschreibung	5	12. Garantie/Service	8
5. Inbetriebnahme.....	5		
6. Bedienung.....	6		
7. Gerät reinigen und pflegen	6		
8. Lagerung.....	7		

1. Zum Kennenlernen

Sehr geehrte Kundin, sehr geehrter Kunde,

wir freuen uns, dass Sie sich für ein Produkt unseres Sortimentes entschieden haben. Unser Name steht für hochwertige und eingehend geprüfte Qualitätsprodukte aus den Bereichen Wärme, Gewicht, Blutdruck, Körpertemperatur, Puls, Sanfte Therapie, Massage und Luft.

Mit freundlicher Empfehlung
Ihr Beurer-Team

Warum Tageslichtanwendung?

Wenn im Herbst die Sonnenscheindauer spürbar abnimmt und Menschen sich in den Wintermonaten verstärkt drinnen aufhalten, kann es zu Lichtmangelercheinungen kommen. Diese werden oft als „Winterdepression“ bezeichnet. Die Symptome können vielseitig auftreten:

- Unausgeglichenheit
- Gedrückte Stimmung
- Energie- und Antriebslosigkeit
- Allgemeines Unwohlsein
- Erhöhter Schlafbedarf
- Appetitlosigkeit
- Konzentrationsstörungen

Ursache für das Auftreten dieser Symptome ist die Tatsache, dass Licht und speziell das Sonnenlicht lebenswichtig ist und direkt auf den menschlichen Körper einwirkt. Sonnenlicht steuert indirekt die Produktion von Melatonin, welches nur bei Dunkelheit in das Blut abgegeben wird. Dieses Hormon zeigt dem Körper, dass Schlafenszeit ist. In den sonnenarmen Monaten ist daher eine vermehrte Produktion von Melatonin vorhanden. Dadurch fällt es schwerer aufzustehen, da die Körperfunktionen heruntergefahren sind. Wird die Tageslichtlampe unmittelbar nach dem morgendlichen Aufwachen angewandt, also möglichst früh, kann die Produktion von Melatonin beendet werden, so dass es zu einem positiven Stimmungsumschwung kommen kann.

Zudem wird bei Lichtmangel die Produktion des Glückshormons Serotonin behindert, welches maßgeblich unser „Wohlbefinden“ beeinflusst. Es handelt sich bei Lichtenanwendung also um quantitative Veränderungen von Hormonen und Botenstoffen im Gehirn, die unser Aktivitätsniveau, unsere Gefühle und das Wohlbefinden beeinflussen können. Um einem derartig hormonellen Ungleichgewicht entgegen zu wirken, können Tageslichtlampen einen geeigneten Ersatz für das natürliche Sonnenlicht schaffen.













Im medizinischen Bereich werden Tageslichtlampen in der Lichttherapie gegen Lichtmangelercheinungen eingesetzt. Tageslichtlampen simulieren Tageslicht über 10.000 Lux. Dieses Licht kann auf den menschlichen Körper einwirken und behandelnd oder vorbeugend eingesetzt werden. Normales elektrisches Licht hingegen reicht nicht aus, um auf den Hormonhaushalt einzuwirken. Denn in einem gut ausgeleuchteten Büro beträgt die Beleuchtungsstärke beispielsweise gerade einmal 500 Lux.

Lieferumfang:

- Tageslichtlampe
- Diese Gebrauchsanweisung

2. Zeichenerklärung

Folgende Symbole werden in der Gebrauchsanweisung oder am Gerät verwendet.

	Gebrauchsanweisung lesen		Zulässige Betriebstemperatur und -luftfeuchtigkeit
 Warnung	Warnhinweis auf Verletzungsgefahren oder Gefahren für Ihre Gesundheit	 Hinweis	Hinweis auf wichtige Informationen.
 Achtung	Sicherheitshinweis auf mögliche Schäden am Gerät/Zubehör		Hersteller
	Seriennummer		Schutzklasse II
	Die CE-Kennzeichnung bescheinigt die Konformität mit den grundlegenden Anforderungen der Richtlinie 93/42/EEC für Medizinprodukte		OFF / ON
IP 21	Geschützt gegen feste Fremdkörper, 12,5 mm Durchmesser und größer und gegen senkrecht tropfwasser		Verpackung umweltgerecht entsorgen
 Storage	Zulässige Lagerungstemperatur und -luftfeuchtigkeit		

3. Hinweise

Bitte lesen Sie diese Gebrauchsanweisung aufmerksam durch, bewahren Sie sie für späteren Gebrauch auf, machen Sie sie anderen Benutzern zugänglich und beachten Sie die Hinweise.

Sicherheitshinweise

Warnung

- Die Tageslichtlampe ist nur für die Bestrahlung des menschlichen Körpers vorgesehen.
- Das Gerät ist nicht für den gewerblichen oder klinischen Gebrauch gedacht, sondern nur für den persönlichen, häuslichen Gebrauch.
- Das Gerät ist für häusliche Gesundheitsanwendungen geeignet. Zur Verwendung des Gerätes ist keine besondere Einweisung nötig.
- Vor dem Gebrauch ist sicherzustellen, dass das Gerät und Zubehör keine sichtbaren Schäden aufweisen und jegliches Verpackungsmaterial entfernt wird. Benutzen Sie es im Zweifelsfall nicht und wenden Sie sich an Ihren Händler oder an die angegebene Kundendienstadresse.
- Achten Sie ebenso auf einen sicheren Stand der Tageslichtlampe.
- Das Gerät darf nur an die auf dem Typschild angegebene Netzspannung angeschlossen werden.
- Tauchen Sie das Gerät nicht in Wasser und verwenden Sie es nicht in Nassräumen.
- Nicht bei Hilflosen, Kindern unter 3 Jahren oder wärmeempfindlichen Personen (Personen mit krankheitsbedingten Hautveränderungen), nach der Einnahme von schmerzlindernden Medikamenten, Alkohol oder Drogen verwenden.
- Halten Sie Kinder vom Verpackungsmaterial fern (Erstickungsgefahr!).
- Achten Sie darauf, dass Kinder das Gerät nicht als Spielzeug verwenden.
- Das Gerät darf im erwärmten Zustand nicht ab- oder zugedeckt oder verpackt aufbewahrt werden.
- Ziehen Sie stets das Netzteil und lassen Sie das Gerät abkühlen, ehe Sie es anfassen.
- Das Gerät darf im angeschlossenen Zustand nicht mit feuchten Händen angefasst werden; es darf kein Wasser auf das Gerät spritzen. Das Gerät darf nur im vollständig trockenen Zustand betrieben werden.
- Achten Sie darauf das Netzteil nur mit trockenen Händen ein- und auszustecken, sowie die EIN/AUS-Taste nur mit trockenen Händen zu berühren.
- Halten Sie die Netzleitung von warmen Objekten und offenen Flammen fern.
- Schützen Sie das Gerät vor stärkeren Stößen.

- Das Netzteil nicht an der Netzleitung aus der Steckdose herausziehen. Greifen Sie direkt am Netzteil, um das Netzteil aus der Steckdose herauszuziehen.
- Verwenden Sie das Gerät nicht, wenn es Schäden aufweist oder nicht ordnungsgemäß funktioniert. Kontaktieren Sie in diesen Fällen den Kundendienst.
- Wenn die Netzanschlussleitung dieses Geräts beschädigt wird, muss sie entsorgt werden. Ist sie nicht abnehmbar, muss das Gerät entsorgt werden.
- Der Stecker dient zur Trennung der Stromversorgung. Positionieren Sie das Gerät so, dass Sie jederzeit ohne Umstände den Stecker von der Stromversorgung trennen können.
- Die Trennung vom Versorgungsnetz ist nur gewährleistet, wenn das Netzteil aus der Steckdose gezogen ist.
- Verwenden Sie das Gerät nicht in der Gegenwart von entflammabaren Narkosegas-Verbindungen mit Luft, Sauerstoff oder Stickstoffdioxid.
- An diesem Gerät müssen Sie keine Kalibrierung und keine vorbeugenden Kontrollen und Instandhaltungen durchführen.
- Sie können das Gerät nicht reparieren. Es enthält keine Teile, die sie reparieren können.
- Verändern Sie nichts am Gerät ohne Erlaubnis des Herstellers.
- Wenn das Gerät verändert wurde, müssen gründliche Tests und Kontrollen durchgeführt werden, um die weitere Sicherheit bei fortwährender Benutzung des Geräts zu gewährleisten.

Allgemeine Hinweise

Achtung

- Wenn Sie eine Augenoperation hatten, konsultieren Sie vor der Benutzung einen Arzt.
- Wenn bei Ihnen eine Augenerkrankung diagnostiziert wurde, bei der Sie helles Licht vermeiden sollen, konsultieren Sie vor der Benutzung einen Arzt.
- Wenn Sie an schweren Depressionen leiden, konsultieren Sie vor der Benutzung einen Arzt.
- Wenn Ihre Haut empfindlich auf Licht reagiert (z.B. systemischer Lupus erythematoses), konsultieren Sie vor der Benutzung einen Arzt.
- Bei Einnahme von Medikamenten wie Schmerzmittel, Blutdrucksenkern und Antidepressiva sollte vorher mit dem Arzt über den Einsatz der Tageslichtlampe gesprochen werden.
- Bei Menschen mit Netzhauterkrankungen sollte vor Beginn der Tageslichtanwendung genauso wie bei Diabetikern eine Untersuchung beim Augenarzt gemacht werden.
- Bitte nicht anwenden bei Augenkrankheiten wie Grauer Star, Grüner Star, Erkrankungen des Sehnervs allgemein und bei Entzündungen des Glaskörpers.
- Bei gesundheitlichen Bedenken irgendwelcher Art konsultieren Sie Ihren Hausarzt!
- Bei Menschen mit einer ausgeprägten Lichtempfindlichkeit und Migräneanfälligkeit sollte vorher mit dem Arzt über den Einsatz der Tageslichtlampe gesprochen werden.
- Vor Gebrauch des Gerätes ist jegliches Verpackungsmaterial zu entfernen.
- Leuchtmittel sind von der Garantie ausgenommen.

EMV Information

Warnung

- Die Verwendung dieses Geräts unmittelbar neben anderen Geräten oder mit anderen Geräten in gestapelter Form sollte vermieden werden, da dies eine fehlerhafte Betriebsweise zur Folge haben könnte. Wenn eine Verwendung in der vorbeschriebenen Art dennoch notwendig ist, sollten dieses Gerät und die anderen Geräte beobachtet werden, um sich davon zu überzeugen, dass sie ordnungsgemäß arbeiten.
- Die Verwendung von anderem Zubehör, und einem anderen Netzteil als jenem, welches diesem Geräts beigelegt ist, kann erhöhte elektromagnetische Störaussendungen oder eine geminderte elektromagnetische Störfestigkeit des Geräts zur Folge haben und zu einer fehlerhaften Betriebsweise führen.
- Tragbare HF-Kommunikationsgeräte (einschließlich deren Zubehör wie z.B. Antennenkabel und externe Antennen) sollten nicht in einem geringeren Abstand als 30 cm zu diesem Gerät und seinem Netzkabel verwendet werden. Eine Nichtbeachtung kann zu einer Leistungsbeeinträchtigung des Geräts führen.
- Wenn das Gerät aufgrund elektromagnetischer Störungen flackert oder nicht leuchtet, verwenden Sie es an einem anderen Standort.
- Um die Aufrechterhaltung der Basissicherheit und der wesentlichen Leistungsmerkmale im Hinblick auf elektromagnetische Störgrößen über die gesamte zu erwartende Betriebs-Lebensdauer zu gewährleisten, sollte das Gerät nicht in der Nähe (z.B. weniger als 1,5 km entfernt) von AM, FM und TV-Sendern betrieben werden.

Reparatur

⚠ Achtung

- Versuchen Sie nicht das Gerät selbst zu reparieren. Hierbei könnten ernsthafte Verletzungen die Folge sein. Bei Nichtbeachten erlischt die Garantie.
- Wenden Sie sich bei Reparaturen an den Kundenservice oder an einen autorisierten Händler.
- Verwenden Sie das Gerät nicht, wenn es beschädigt ist. Sollte das Gerät nicht funktionieren, versuchen Sie das Problem mit den Hinweisen aus Kapitel „Was tun bei Problemen?“ zu lösen. Sollten Sie das Problem nicht beheben können, kontaktieren Sie den Kundenservice oder einen autorisierten Händler.

4. Gerätebeschreibung

Übersicht

1. Leuchtschirm
2. Gehäuse Rückseite
3. Standfüße
4. Ein/Aus-Taste
5. Netzleitung mit Stecker
6. Standfuß
7. Lochung für Wandaufhängung

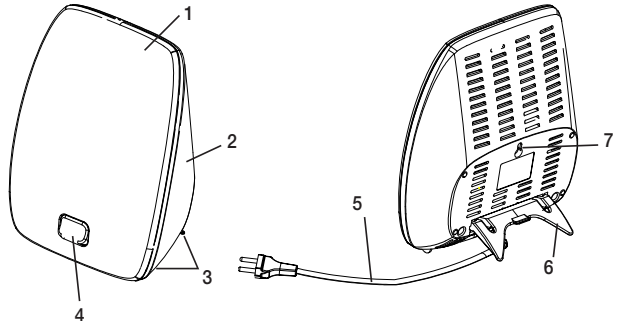

5. Inbetriebnahme

Entnehmen Sie das Gerät aus der Folie. Überprüfen Sie das Gerät auf Beschädigungen und Fehler. Sollten Sie Beschädigungen oder Fehler an dem Gerät feststellen, verwenden Sie es nicht und kontaktieren Sie den Kundendienst oder Ihren Lieferanten.

Aufstellen

Stellen Sie das Gerät auf einer ebenen Fläche auf. Die Platzierung sollte so gewählt werden, dass der Abstand vom Gerät zum Benutzer zwischen 20 cm und 45 cm beträgt. Hier besitzt die Lampe ihre optimale Wirksamkeit.

An der Wand aufhängen

Alternativ können Sie das Gerät auch an einer Wand aufhängen. Hierzu benötigen Sie eine feste Wand mit einer stabilen Aufhängevorrichtung (für Betonwände z.B. eine 25 mm lange M4 Edelstahl-Blechschaube mit Dübel). Hängen Sie nun das Gerät an der Lochung (befindet sich zentral auf der Geräterückseite) an der Aufhängevorrichtung auf. Blechschaube und Dübel sind nicht im Lieferumfang enthalten.

⚠ Achtung

Wenn die Lochung auf der Geräterückseite eingerissen oder beschädigt ist, hängen Sie das Gerät nicht an einer Wand auf! Kontaktieren Sie für Hilfe den Kundendienst oder Ihren Händler.

i Hinweis:

- Achten Sie darauf, dass sich eine Steckdose in der Nähe des Aufstellplatzes befindet.
- Achten Sie darauf, dass sich der Netzstecker komplett in der Steckdose befindet.
- Verlegen Sie das Netzkabel so, dass niemand darüber stolpern kann.

6. Bedienung

1	Lampe einschalten ▶ Drücken Sie die Ein-/Aus-Taste.												
2	Licht genießen Setzen Sie sich so nah als möglich an die Lampe, zwischen 20 cm und 45 cm. Sie können während der Anwendung Ihren gewohnten Bedürfnissen nachgehen. Sie können lesen, schreiben, telefonieren, etc. <ul style="list-style-type: none">• Blicken Sie immer wieder kurz direkt in das Licht, da die Aufnahme bzw. die Wirkung über die Augen/ Netzhaut erfolgt.• Sie können die Tageslichtlampe so oft einsetzen, wie sie wollen. Die Behandlung ist jedoch am wirkungsvollsten, wenn Sie entsprechend der vorgegebenen Zeitangaben mindestens 7 Tage in Folge die Lichttherapie durchführen.• Die effektivste Tageszeit für die Behandlung ist zwischen 6 Uhr morgens und 8 Uhr abends und wird mit einer täglichen Dauer von 2 Stunden empfohlen.• Blicken Sie jedoch nicht über die gesamte Anwendungsdauer direkt in das Licht, es könnte gegebenenfalls zu einer Überreizung der Netzhaut kommen.• Beginnen Sie mit kürzerer Bestrahlung, die Sie im Laufe einer Woche steigern.• Lassen Sie die in Benutzung befindliche Tageslichtlampe nicht unbeaufsichtigt. Hinweis: Nach den ersten Anwendungen können Nebenwirkungen wie Augen- und Kopfschmerzen sowie Übelkeit auftreten, welche in den weiteren Sitzungen ausbleiben, da sich dann das Nervensystem an die neuen Reize gewöhnt hat. Verwenden Sie die Tageslichtlampe einige Tage lang nicht, bis die Nebenwirkungen abgeklungen sind, und versuchen Sie es dann erneut.												
3	Worauf sollten Sie achten Für eine Anwendung beträgt der empfohlene Abstand 20 - 45 cm zwischen Gesicht und Lampe. Die Dauer der Anwendung hängt wiederum vom Abstand ab: <table border="1"><thead><tr><th>Lux</th><th>Abstand</th><th>Anwendungsdauer</th></tr></thead><tbody><tr><td>10.000</td><td>ca. 20 cm</td><td>0,5 Stunde</td></tr><tr><td>5.000</td><td>ca. 30 cm</td><td>1 Stunde</td></tr><tr><td>2.500</td><td>ca. 45 cm</td><td>2 Stunden</td></tr></tbody></table> Grundsätzlich gilt: Je näher man der Lichtquelle ist, desto kürzer die Anwendungszeit.	Lux	Abstand	Anwendungsdauer	10.000	ca. 20 cm	0,5 Stunde	5.000	ca. 30 cm	1 Stunde	2.500	ca. 45 cm	2 Stunden
Lux	Abstand	Anwendungsdauer											
10.000	ca. 20 cm	0,5 Stunde											
5.000	ca. 30 cm	1 Stunde											
2.500	ca. 45 cm	2 Stunden											
4	Licht über einen längeren Zeitraum genießen Wiederholen Sie die Anwendung in der lichtarmen Jahreszeit mindestens an 7 aufeinander folgenden Tagen, bzw. auch länger, je nach individuellem Bedürfnis. Sie sollten die Behandlung vorzugsweise in den Morgenstunden durchführen.												
5	Lampe ausschalten ▶ Drücken Sie die Ein-/Aus-Taste. Die LEDs schalten sich aus. Ziehen Sie den Netzstecker aus der Steckdose. ACHTUNG! Die Lampe ist nach dem Gebrauch warm. Lassen Sie die Lampe zuerst lange genug abkühlen bevor Sie diese aufräumen und / oder verpacken!												

7. Gerät reinigen und pflegen

Von Zeit zu Zeit sollte das Gerät gereinigt werden.

Achtung

- Achten Sie darauf, dass kein Wasser in das Geräteinnere gelangt!
- Vor jeder Reinigung muss das Gerät ausgeschaltet, vom Netz getrennt und abgekühlt sein.
- Gerät nicht in der Spülmaschine reinigen!
Benutzen Sie zur Reinigung ein leicht angefeuchtetes Tuch.
- Benutzen Sie keine scharfen Reinigungsmittel und halten Sie das Gerät niemals unter Wasser.
Das Gerät darf im angeschlossenen Zustand nicht mit feuchten Händen angefasst werden; es darf kein Wasser auf das Gerät spritzen. Das Gerät darf nur im vollständig trockenen Zustand betrieben werden.

8. Lagerung

Wenn Sie das Gerät über einen längeren Zeitraum nicht verwenden, bewahren Sie es uneingesteckt in einer trockenen Umgebung und außer Reichweite von Kindern auf.

Beachten Sie die im Kapitel „Technische Daten“ angegebenen Aufbewahrungsbedingungen.

9. Entsorgen

Im Interesse des Umweltschutzes darf das Gerät am Ende seiner Lebensdauer nicht mit dem Hausmüll entsorgt werden.

Die Entsorgung kann über entsprechende Sammelstellen in Ihrem Land erfolgen. Entsorgen Sie das Gerät gemäß der Elektro- und Elektronik Altgeräte EG-Richtlinie – WEEE (Waste Electrical and Electronic Equipment). Bei Rückfragen wenden Sie sich an die für die Entsorgung zuständige kommunale Behörde.



10. Was tun bei Problemen?

Problem	Mögliche Ursache	Behebung
Gerät leuchtet nicht	Ein/Aus-Taste ausgeschaltet	Schalten Sie die Ein/Aus-Taste ein.
	Kein Strom	Den Netzstecker korrekt anschließen.
	Kein Strom	Die Netzleitung ist defekt. Kontaktieren Sie den Kundendienst oder Ihren Händler
	Lebensdauer der LEDs überschritten. LEDs defekt.	Wenden Sie sich bei Reparaturen an den Kundenservice oder an einen autorisierten Händler.

11. Technische Angaben

Typ	MDLEDV2
Modell	TL41
Abmessungen (BHT)	270 x 207 x 80 mm
Kabellänge	max. 2.000 mm
Gewicht	ca. 645 g
Beleuchtungskörper	LEDs
Beleuchtungsstärke	10.000 Lux (Abstand: ca. 20 cm)
Netzanschluss	220-240 V ~, 50 Hz, 0,3 A
Betriebsbedingungen	0°C bis +40°C, 30-90 % relative Luftfeuchte, 700-1060hPa Umgebungsdruck
Aufbewahrungsbedingungen	-10°C bis +60°C, 30-90 % relative Luftfeuchte, 700-1060hPa Umgebungsdruck
Transportbedingungen	-10°C bis +60°C, 30-90 % relative Luftfeuchte, 700-1060hPa Umgebungsdruck
Produktklassifizierung	Schutzklasse II, IP21, kein Anwendungsteil, kein AP oder APG, Dauerbetrieb
Ort des Lichtaustritts	Leuchtschirm (ca. 440 cm ²)
Farbtemperatur der LEDs	6.500 Kelvin
Lebensdauer der LEDs	ca. 10.000 Stunden
Risikogruppe von Lichtquellen	Nach IEC 60601-2-57: 2011 als Risikogruppe 1 klassifiziert
Produktlebensdauer	5 Jahre

Maximale Strahlungsleistung des TL 41

Strahlungsleistung	Risikogruppe klassifiziert nach IEC 60601-2-57: 2011	Maximalwert
E _{UVa} : Auge UV-A	Freie Gruppe	$1.6 \times 10^{-4} \text{ W}\cdot\text{m}^{-2}$
ES: Aktinisches UV Haut & Auge	Freie Gruppe	$1.5 \times 10^{-4} \text{ W}\cdot\text{m}^{-2}$
EIR: Infrarotstrahlung Gefährdungsexpositionsgrenzen für die Augen	Freie Gruppe	$5.7 \times 10^{-2} \text{ W}\cdot\text{m}^{-2}$
EH: Thermale Gefährdung für die Haut	Freie Gruppe	$3.1 \times 10^1 \text{ W}\cdot\text{m}^{-2}$
LB: Blaulicht	Risikogruppe 1	$1.1 \times 10^3 \text{ W}\cdot\text{m}^{-2}\cdot\text{sr}^{-1}$
LR: Retinal thermisch	Freie Gruppe	$2.4 \times 10^2 \text{ W}\cdot\text{m}^{-2}\cdot\text{sr}^{-1}$

Technische Änderungen vorbehalten.

Die Seriennummer befindet sich auf dem Gerät.

Dieses Gerät entspricht den Anforderungen der europäischen Richtlinien für Medizinprodukte 93/42/EEC und 2007/47/EC, sowie dem Medizinproduktegesetz.

Dieses Gerät entspricht der europäischen Norm EN 60601-1-2 und unterliegt besonderen Vorsichtsmaßnahmen hinsichtlich der elektromagnetischen Verträglichkeit. Bitte beachten Sie dabei, dass tragbare und mobile HF-Kommunikationseinrichtungen dieses Gerät beeinflussen können. Genauere Angaben können Sie unter der angegebenen Kundenservice-Adresse anfordern oder am Ende der Gebrauchsanweisung nachlesen.

12. Garantie/Service

Die Beurer GmbH, Söflinger Straße 218, D-89077 Ulm (nachfolgend „Beurer“ genannt) gewährt unter den nachstehenden Voraussetzungen und in dem nachfolgend beschriebenen Umfang eine Garantie für dieses Produkt.

Die nachstehenden Garantiebedingungen lassen die gesetzlichen Gewährleistungsverpflichtungen des Verkäufers aus dem Kaufvertrag mit dem Käufer unberührt.

Die Garantie gilt außerdem unbeschadet zwingender gesetzlicher Haftungsvorschriften.

Beurer garantiert die mangelfreie Funktionstüchtigkeit und die Vollständigkeit dieses Produktes.

Die weltweite Garantiezeit beträgt 3 Jahre ab Beginn des Kaufes des neuen, ungebrauchten Produktes durch den Käufer.

Diese Garantie gilt nur für Produkte, die der Käufer als Verbraucher erworben hat und ausschließlich zu persönlichen Zwecken im Rahmen des häuslichen Gebrauchs verwendet.

Es gilt deutsches Recht.

Falls sich dieses Produkt während der Garantiezeit als unvollständig oder in der Funktionstüchtigkeit als mangelhaft gemäß der nachfolgenden Bestimmungen erweist, wird Beurer gemäß diesen Garantiebedingungen eine kostenfreie Ersatzlieferung oder Reparatur durchführen.

Wenn der Käufer einen Garantiefall melden möchte, wendet er sich zunächst an den Beurer Kundenservice: Beurer GmbH, Servicecenter

Tel: +49 731 3989-144

Für eine zügige Bearbeitung nutzen Sie bitte unser Kontaktformular auf der Homepage www.beurer.com unter der Rubrik ‚Service‘.

Der Käufer erhält dann nähere Informationen zur Abwicklung des Garantiefalls, z.B. wohin er das Produkt kostenfrei senden kann und welche Unterlagen erforderlich sind.

Eine Inanspruchnahme der Garantie kommt nur in Betracht, wenn der Käufer

- eine Rechnerkopie/Kaufquittung und

- das Original-Produkt

Beurer oder einem autorisierten Beurer Partner vorlegen kann.

Ausdrücklich ausgenommen von dieser Garantie sind

- Verschleiß, der auf normalem Gebrauch oder Verbrauch des Produktes beruht;
 - zu diesem Produkt mitgelieferte Zubehörteile, die sich bei sachgemäßen Gebrauch abnutzen bzw. verbraucht werden (z.B. Batterien, Akkus, Manschetten, Dichtungen, Elektroden, Leuchtmittel, Aufsätze, Inhalatorzubehör);
 - Produkte, die unsachgemäß und/oder entgegen der Bestimmungen der Bedienungsanleitung verwendet, gereinigt, gelagert oder gewartet wurden sowie Produkte, die vom Käufer oder einem nicht von Beurer autorisierten Servicecenter geöffnet, repariert oder umgebaut wurden;
 - Schäden, die auf dem Transportweg zwischen Hersteller und Kunde bzw. zwischen Servicecenter und Kunde entstehen
 - Produkte, die als 2.Wahl-Artikel oder als gebrauchte Artikel gekauft wurden;
 - Folgeschäden, welche auf einem Mangel dieses Produktes beruhen (es können für diesen Fall jedoch Ansprüche aus Produkthaftung oder aus anderen zwingenden gesetzlichen Haftungsbestimmungen bestehen).
- Reparaturen oder ein Komplettaustausch verlängern in keinem Fall die Garantiezeit.

Content

1. About the daylight therapy lamp.....	10	7. Cleaning and care of the unit.....	14
2. Signs and symbols	11	8. Storage	15
3. Notes	11	9. Disposal	15
4. Unit description	13	10. What if there are problems?.....	15
5. Initial use.....	13	11. Technical specifications.....	15
6. Operation	13	12. Warranty/service	16

1. About the daylight therapy lamp

Dear valued customer,

Thank you for choosing one of our products. Our name stands for high-quality, thoroughly tested products for applications in the areas of heat, weight, blood pressure, body temperature, pulse, gentle therapy, massage and air.

With kind regards

Your Beurer team

Why use a daylight therapy lamp?

When the hours of daylight are noticeably shorter in autumn and people increasingly stay inside in winter, the effects of a lack of light may become apparent. This is often described as “winter depression”. The symptoms can present themselves in a number of ways:

- Imbalance
- Low mood
- Lack of energy and listlessness
- Generally feeling under the weather
- Increased need for sleep
- Loss of appetite
- Difficulty concentrating

The cause of these symptoms is the fact that light, particularly sunlight, is essential for life and has a direct effect upon the human body. Sunlight indirectly controls the production of melatonin, which is only passed to the blood in darkness. This hormone shows your body that it is time to sleep. Therefore, in months with less sunshine more melatonin is produced, making it difficult to get up in the mornings because your body functions are powered down. Use the daylight therapy lamp immediately after waking up (i.e. as early as possible) to end the production of melatonin and to brighten your mood.

Lack of light also prevents the production of the happy hormone serotonin, which is said to significantly influence our well-being. The application of light thus yields quantitative changes to hormones and neurotransmitters in the brain that have an effect on our activity levels, our feelings and our well-being. To compensate for such a hormonal imbalance, daylight therapy lamps can create a suitable replacement for natural sunlight.













In the medical field, daylight therapy lamps are used as compensation for the effects of a lack of light. Daylight therapy lamps simulate daylight over 10,000 lux. This light can influence the human body and be used as a treatment or as a preventative measure. Normal electric light, however, is not sufficient to influence the hormonal balance. This is because in a well-lit office, the light intensity is just 500 lux, for example.

Included in delivery:

- Daylight therapy lamp
- These operating instructions

2. Signs and symbols

The following symbols appear in these instructions or on the device.

	Read the instructions of use		Permissible operating temperature and humidity
 Warning	Warning instruction indicating a risk of injury or damage to health	 Note	Note on important information
 Important	Safety note indicating possible damage to the unit/accessory		Manufacturer
	Serial number		Device in protection class 2
	The CE labelling certifies that the product complies with the essential requirements of Directive 93/42/EEC on medical products		OFF / ON
	Protected against solid foreign objects 12.5 mm in diameter and larger, and against vertically falling drops of water		Dispose of packaging in an environmentally friendly manner
 Storage	Permissible storage temperature and humidity		

3. Notes

Please read these instructions for use carefully and keep them for later use. Be sure to make them accessible to other users and observe the information they contain.

Safety notes

Warning

- The daylight therapy lamp is only intended for radiation on human bodies.
- The device is not intended for commercial or clinical use; it is designed exclusively for personal use at home.
- The device is suitable for health applications at home. No special training is required to use the device.
- Before use, ensure that there is no visible damage to the device or accessories and that all packaging material has been removed. If you have any doubts, do not use the device and contact your retailer or the specified Customer Service address.
- Ensure that the daylight therapy lamp is positioned on a stable base.
- The device must only be connected to the mains voltage that is specified on the type plate.
- Never submerge the device in water or other liquids and do not use it in the bathroom.
- It must not be used on people with disabilities, children under 3 years of age or people with reduced sensitivity to heat (e.g. people with skin alternations due to illness), after taking pain relief medication, alcohol or drugs.
- Keep packaging material away from children (risk of suffocation!).
- Do not allow children to play with the device.
- If the device is warm, do not cover it or pack and store it.
- Always unplug the mains part and allow the device to cool down before touching it.
- Do not touch the device with wet hands when it is plugged in and do not allow water to spray on the device. Only operate the device if it is completely dry.
- Ensure that you only insert and remove the mains part with dry hands and that you only press the ON/OFF button with dry hands.
- Keep the mains cable away from hot objects and naked flames.
- Protect the device from heavy impact.
- Do not pull the mains part out of the socket using the mains cable. Hold the mains part directly when pulling the mains part from the socket.

- Do not use the device if it shows signs of damage or does not function properly. In such cases, contact Customer Services.
- If the mains connection cable of this device is damaged, it must be disposed of. If it cannot be removed, the device must be disposed of.
- The plug is used to disconnect the power supply. Position the device so that you can easily unplug the plug from the power supply at all times.
- Disconnection from the power supply network is only guaranteed when the mains part is unplugged.
- Do not use the device in the presence of flammable anaesthetic gas connections with air, oxygen or nitro-gen oxide.
- No calibration and no preventive checks or maintenance need to be carried out on this device.
- You cannot repair the device. The device contains no parts that you can repair.
- Do not make any changes to the device without the manufacturer's permission.
- If the device has been changed, thorough tests and checks must be carried out to ensure the continued safety of further use of the device.

General notes

Important

The following conditions may be contraindication for use of this appliance:

- suffer(ed) from severe depression;
- recent eye surgery or a diagnosed eye condition whereby doctor has advised you to avoid bright light;
- skin sensitive to light, such as systemic lupus erythematosus.
- Always consult a doctor before using the daylight therapy lamp if you are taking medication such as pain relief medication, medication to reduce high blood pressure or antidepressant medication.
- Diabetics and people who suffer from retinal diseases must be examined by an optician before using the daylight therapy lamp.
- Please do not use the device if you suffer from an eye disease such as cataracts, glaucoma, diseases of the optic nerve or inflammation of the vitreous body.
- If you have health concerns of any kind, consult your GP!
- Always consult a doctor before using the daylight therapy lamp if you have a strong sensitivity to light or you are prone to migraine attacks.
- Remove all packaging material before using the device.
- Light sources are excluded from the warranty.

EMC information

Warning

- Use of this appliance adjacent to or stacked with other device should be avoided because it could result in improper operation. If such use is necessary, this appliance and the other device should be observed to verify that they are operating normally. If the appliance does not light on or is flickering, it means that the appliance is not operating normally.
- Do not change any cable without authorization of the manufacturer. Use of cables other than those specified or provided by the manufacturer of this appliance could result in increased electromagnetic emissions or decreased electromagnetic immunity of this appliance and result in improper operation.
- Portable RF communications equipment (including peripherals such as antenna cables and external antennas) should be used no closer than 30 cm to any part of this appliance, including power cable. Otherwise, degradation of the performance of this equipment could result.
- If the appliance does not light on or is flickering due to the electromagnetic disturbances, do not use it and try to place the appliance in other location.
- For maintaining the basic safety and essential performance with regard to electromagnetic disturbances for the expected service life, please take precaution if the use location is near (e.g. less than 1,5 km from) from AM, FM or TV broadcast antennas.

Repairs

Important

- Do not open the device. Do not attempt to repair the device yourself. This can result in serious injury. Failure to comply with this instruction will void the warranty.
- For repairs, please contact Customer Services or an authorised retailer.

- Do not use the device if it is damaged. If the device is not working, try to solve the problem using the information in chapter “What if there are problems?”. If you are unable to solve the problem, contact Customer Services or an authorised retailer.

4. Unit description

Overview

1. Fluorescent screen
2. Rear of the device housing
3. Support feet
4. On/off button
5. Mains cable with plug
6. Stand
7. Hole for wall-mounting fixture

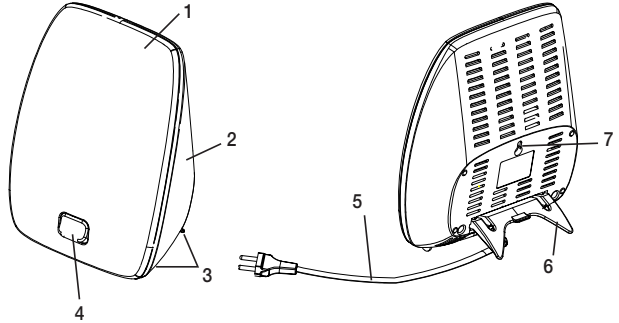

5. Initial use

Take the device out of the plastic wrapping. Check the device for damage or faults. If you notice any damage or faults on the device, do not use it and contact customer services or your supplier.

Positioning the device

Place the device on an even surface. The position should be chosen to ensure a distance of between 20 cm and 45 cm between the user and the device. The lamp is most effective at this distance.

Mounting the device on the wall

Alternatively, you can also mount the device on the wall. This requires a solid wall with a stable suspension device (for concrete walls e.g. a 25 mm long M4 stainless steel self-tapping screw and wall plug). Only mount the device on the suspension device at the hole (located centrally on the rear of the device). Self-tapping screw and wall plug are not included in delivery.

Important:

If the area around the hole in the rear of the device is cracked or damaged, do not mount the device on the wall! For help, please contact customer services or your retailer.

Note:

- Ensure that there is a mains socket close to the set-up area.
- Ensure that the mains part plug is completely inserted in the mains socket.
- Arrange the mains cable so that no-one will trip over it.

6. Operation

1	Switching on the lamp ▶ Press the On/Off button.
----------	--

2	<p>Enjoying the light</p> <p>Sit as close as possible to the lamp, between 20 cm and 45 cm. You can go about your normal activities while using it. You can read, write, make telephone calls, etc.</p> <ul style="list-style-type: none"> • Every so often, briefly look directly into the light, since the effect results from the eyes/ retina receiving the light. • Use the daylight therapy lamp as often as you want. However, the treatment is at its most effective if you carry out the light therapy according to the prescribed time period of at least 7 successive days. • The most effective time of day for the treatment is between 6am and 8pm and we recommend that it is used for 2 hours per day. • Do not look directly into the light the whole time you are using it, however, since that could lead to overstimulation of the retina. • Start with shorter periods of illumination, which you increase over the course of a week. • Do not leave the daylight therapy lamp unsupervised if it is being used. <p>Note:</p> <p>After the first few applications you may experience side effects such as pain in the eyes and head or nausea. This should disappear in further sessions as the nervous system becomes accustomed to the new stimuli. Refrain from using the daylight therapy lamp for a few days until the side effects have subsided, then try to use the device again.</p>												
3	<p>Important instructions</p> <p>When using the lamp, maintain the recommended distance of 20 - 45 cm between your face and the lamp. The duration of the application depends on the distance:</p> <table border="1" data-bbox="143 628 771 775"> <thead> <tr> <th>Lux</th> <th>Distance</th> <th>Application duration</th> </tr> </thead> <tbody> <tr> <td>10.000</td> <td>approx. 20 cm</td> <td>0,5 hour</td> </tr> <tr> <td>5.000</td> <td>approx. 30 cm</td> <td>1 hour</td> </tr> <tr> <td>2.500</td> <td>approx. 45 cm</td> <td>2 hours</td> </tr> </tbody> </table> <p>Basically, the closer you are to the source of light, the less time you should use it.</p>	Lux	Distance	Application duration	10.000	approx. 20 cm	0,5 hour	5.000	approx. 30 cm	1 hour	2.500	approx. 45 cm	2 hours
Lux	Distance	Application duration											
10.000	approx. 20 cm	0,5 hour											
5.000	approx. 30 cm	1 hour											
2.500	approx. 45 cm	2 hours											
4	<p>Enjoying light over longer periods</p> <p>Repeat your use of the lamp in the dark seasons for at least 7 successive days, or even longer, depending on your individual needs. If possible, conduct the treatment in the morning hours.</p>												
5	<p>Switching off the lamp</p> <p>► Press the ON/OFF button. The LEDs switch off. Unplug the mains part from the mains socket.</p> <p>CAUTION!</p> <p>The lamp remains warm after use. Allow the lamp to cool down sufficiently before putting it away and/or packing it away warm.</p>												

7. Cleaning and care of the unit

The device should be cleaned from time to time.

Important

- Ensure that no water gets inside the device.
The device must be switched off, disconnected from the mains and allowed to cool down each time before cleaning.
- Do not clean the device in a dishwasher.
Use a slightly damp cloth to clean the device.
- Do not use any abrasive cleaning products and never submerge the device in water.
Do not touch the device with wet hands when it is plugged in and do not allow water to spray on the device. Only operate the device if it is completely dry.

8. Storage

If you are not going to use the device for an extended period of time, disconnect it and store it in a dry place, out of the reach of children.

Follow the storage instructions provided in the “Technical data” chapter.

9. Disposal

For environmental reasons, do not dispose of the device in the household waste at the end of its useful life. Dispose of the unit at a suitable local collection or recycling point. Dispose of the device in accordance with EC Directive – WEEE (Waste Electrical and Electronic Equipment). If you have any questions, please contact the local authorities responsible for waste disposal.



10. What if there are problems?

Problem	Possible cause	Solution
Device does not light up	On/off button switched off	Switch on the on/off button.
	No electricity	Connect the mains plug correctly.
	No electricity	The mains cable is defective. Contact customer services or your retailer.
	LEDs have reached the end of their service life. LEDs faulty.	For repairs, please contact Customer Services or an authorised retailer.

11. Technical specifications

Type	MDLEDV2
Model	TL41
Dimensions (WHD)	270 x 207 x 80 mm
Cable length	max. 2.000 mm
Weight	approx. 645 g
Light	LEDs
Illuminance	10,000 lux (at a distance of approx. 20 cm)
Mains connection	220-240 V ~, 50 Hz, 0.3 A
Operating conditions	0°C to +40°C, 30-90% relative humidity, 700-1060 hPa ambient pressure
Storage conditions	-10°C to +60°C, 30-90% relative humidity, 700-1060 hPa ambient pressure
Transport conditions	-10°C to +60°C, 30-90% relative humidity, 700-1060 hPa ambient pressure
Product classification	Protection class II, IP21, no AP or APG, continuous operation
Location of emission aperture	Screen (around approx. 440 cm ²)
Color temperature of LEDs	6.500 Kelvin
LED lifetime	approx. 10,000 hours
Risk group of light source equipment	risk group 1 classified by IEC 60601-2-57: 2011
Product lifetime	5 years

Maximum output of optical radiation for the TL 41

Radiance Output	Risk group classified by IEC 60601-2-57: 2011	Max. value
E _{UVA} : Eye UV-A	Exempt Group	$1.6 \times 10^{-4} \text{ W}\cdot\text{m}^{-2}$
ES: Actinic UV skin & eye	Exempt Group	$1.5 \times 10^{-4} \text{ W}\cdot\text{m}^{-2}$
EIR: Infrared radiation hazard exposure limits for the eye	Exempt Group	$5.7 \times 10^{-2} \text{ W}\cdot\text{m}^{-2}$
EH: Thermal hazard for the skin	Exempt Group	$3.1 \times 10^1 \text{ W}\cdot\text{m}^{-2}$
LB: Blue light	Risk Group 1	$1.1 \times 10^3 \text{ W}\cdot\text{m}^{-2}\cdot\text{sr}^{-1}$
LR: Retinal thermal	Exempt Group	$2.4 \times 10^2 \text{ W}\cdot\text{m}^{-2}\cdot\text{sr}^{-1}$

Subject to technical modifications.

The serial number is located on the device or in the battery compartment.

This device meets the requirements of the European Directive 93/42/EEC and 2007/47/EC Medical Devices as well as the Medical Devices Act.

This device complies with European Standard EN 60601-1-2 and is subject to particular precautions with regard to electromagnetic compatibility. Please note that portable and mobile HF communication systems may interfere with this unit. More details can be requested from the stated customer service address or found at the end of the instructions for use.

12. Warranty/service

Beurer GmbH, Söflinger Straße 218, 89077 Ulm, Germany (hereinafter referred to as “Beurer”) provides a warranty for this product, subject to the requirements below and to the extent described as follows.

The warranty conditions below shall not affect the seller’s statutory warranty obligations which ensue from the sales agreement with the buyer.

The warranty shall apply without prejudice to any mandatory statutory provisions on liability.

Beurer guarantees the perfect functionality and completeness of this product.

The worldwide warranty period is 3 years, commencing from the purchase of the new, unused product from the seller.

The warranty only applies to products purchased by the buyer as a consumer and used exclusively for personal purposes in the context of domestic use.

German law shall apply.

During the warranty period, should this product prove to be incomplete or defective in functionality in accordance with the following provisions, Beurer shall carry out a repair or a replacement delivery free of charge, in accordance with these warranty conditions.

If the buyer wishes to make a warranty claim, they should approach their local retailer in the first instance: see the attached “International Service” list of service addresses.

The buyer will then receive further information about the processing of the warranty claim, e.g. where they can send the product and what documentation is required.

A warranty claim shall only be considered if the buyer can provide Beurer, or an authorised Beurer partner, with

- a copy of the invoice/purchase receipt, and
- the original product.

The following are explicitly excluded from this warranty:

- deterioration due to normal use or consumption of the product;
- accessories supplied with this product which are worn out or used up through proper use (e.g. batteries, rechargeable batteries, cuffs, seals, electrodes, light sources, attachments and nebuliser accessories);
- products that are used, cleaned, stored or maintained improperly and/or contrary to the provisions of the instructions for use, as well as products that have been opened, repaired or modified by the buyer or by a service centre not authorised by Beurer;
- damage that arises during transport between manufacturer and customer, or between service centre and customer;
- products purchased as seconds or as used goods;
- consequential damage arising from a fault in this product (however, in this case, claims may exist arising from product liability or other compulsory statutory liability provisions).

Repairs or an exchange in full do not extend the warranty period under any circumstances.

Sommaire

1. Familiarisation avec l'appareil.....	18	7. Nettoyer et entretenir l'appareil	23
2. Symboles utilisés	19	8. Stockage.....	23
3. Remarques	19	9. Élimination	23
4. Description de l'appareil.....	21	10. Que faire en cas de problèmes ?.....	23
5. Mise en service.....	21	11. Caractéristiques techniques	23
6. Utilisation	22	12. Garantie/Maintenance	24

1. Familiarisation avec l'appareil

Chère cliente, cher client,

Nous vous remercions d'avoir choisi l'un de nos produits. Notre société est réputée pour l'excellence de ses produits et les contrôles de qualité auxquels ils sont soumis. Nos produits couvrent les domaines de la chaleur, du poids, de la tension artérielle, de la température corporelle, de la thérapie douce, des massages et de l'amélioration de l'air.

Sincères salutations,
Votre équipe Beurer

Pourquoi utiliser une lampe de luminothérapie ?

À l'automne, lorsque la durée d'ensoleillement décline sensiblement et que l'on reste plus longtemps en intérieur au cours de l'hiver, il arrive de se trouver en manque de lumière. C'est ce que l'on appelle communément la « dépression hivernale ». Les symptômes sont divers :

- Sauts d'humeur
- Humeur morose
- Manque d'énergie et de motivation
- Mal-être général
- Besoin de sommeil plus important
- Perte d'appétit
- Troubles de la concentration

La cause de l'apparition de ces symptômes se résume au besoin vital que représente la lumière et plus particulièrement la lumière du soleil pour le corps humain, sur lequel elle agit directement. La lumière du soleil provoque indirectement la production de mélatonine, qui n'est envoyée dans le sang que dans l'obscurité. Cette hormone indique au corps qu'il est temps de dormir. C'est pourquoi la production de mélatonine est plus importante pendant les mois sombres. Il est donc plus difficile de se lever, car les fonctions corporelles sont amoindries. Si la lampe de luminothérapie est utilisée immédiatement après le lever du matin, c'est-à-dire le plus tôt possible, la production de mélatonine peut être arrêtée afin de permettre un élan d'humeur positive.

De plus, un manque de lumière inhibe la production de l'hormone du bonheur sérotonine, qui influence considérablement notre « bien-être ». Il s'agit, concernant l'application de lumière, de modifications quantitatives d'hormones et de messagers chimiques dans le cerveau, qui peuvent influencer notre niveau d'activité, nos sentiments et notre bien-être. Pour contrer un tel déséquilibre hormonal, les lampes de luminothérapie peuvent représenter un bon substitut à la lumière du soleil.











Dans le domaine médical, les lampes de luminothérapie sont utilisées en luminothérapie contre le manque de lumière. Ces lampes simulent la lumière du jour au-delà de 10 000 lux. Cette lumière peut agir sur le corps humain et être utilisée à titre préventif ou pour le traitement. Quant à la lumière électrique, elle ne suffit pas pour agir sur le taux hormonal. En effet, la puissance lumineuse dans un bureau bien éclairé n'est que de 500 lux, par exemple.

Contenu :

- Lampe de luminothérapie
- Ce mode d'emploi

2. Symboles utilisés

Les symboles suivants sont utilisés dans le mode d'emploi ou sur l'appareil.

	Veillez lire le mode d'emploi		Température et taux d'humidité d'utilisation admissibles
 Avertissement	Ce symbole vous avertit des risques de blessures ou des dangers pour votre santé	 Remarque	Indication d'informations importantes.
 Attention	Ce symbole vous avertit des éventuels dommages au niveau de l'appareil ou d'un accessoire		Fabricant
	Numéro de série		Classe de sécurité II
	Le sigle CE atteste de la conformité aux exigences fondamentales de la directive 93/42/EEC relative aux dispositifs médicaux	E/S	Marche/Arrêt
IP 21	Protection contre les corps solides, diamètre 12,5 mm ou plus, et contre les chutes de gouttes d'eau	 PAP	Emballage à trier
Storage 	Température et taux d'humidité de stockage admissibles		

3. Remarques

Lisez attentivement ce mode d'emploi, conservez-le pour un usage ultérieur, mettez-le à disposition des autres utilisateurs et suivez les consignes qui y figurent.

Consignes de sécurité

Avertissement

- La lampe de luminothérapie est exclusivement prévue pour l'irradiation du corps humain.
- L'appareil n'est pas destiné à être utilisé dans un cadre professionnel ou en clinique, mais exclusivement pour l'utilisation personnelle dans le foyer.
- Cet appareil n'est pas adapté aux traitements médicaux à domicile. Aucune familiarisation spéciale n'est requise pour utiliser l'appareil.
- Avant l'utilisation, assurez-vous que l'appareil et les accessoires ne présentent aucun dommage visible et que la totalité de l'emballage a bien été retirée. En cas de doute, ne l'utilisez pas et adressez-vous à votre revendeur ou au service client indiqué.
- Veillez à poser la lampe de luminothérapie sur une surface stable.
- L'appareil doit uniquement être raccordé à la tension secteur indiquée sur la plaque signalétique.
- N'immergez pas l'appareil dans l'eau et ne l'utilisez pas dans des pièces humides.
- N'utilisez pas l'appareil sur des personnes dépendantes, des enfants de moins de 3 ans ou des personnes insensibles à la chaleur (personnes présentant des modifications de la peau à la suite d'une maladie), après la prise d'antalgiques, d'alcool ou de drogues.
- Conservez l'emballage hors de portée des enfants (risque d'étouffement !).
- Assurez-vous que les enfants ne jouent pas avec l'appareil.
- Lorsqu'il est chaud, l'appareil ne doit pas être recouvert ni emballé.
- Débranchez toujours la prise et laissez l'appareil refroidir avant de le toucher.
- Lorsqu'il est branché, l'appareil ne doit pas être saisi avec des mains humides ; protégez l'appareil des éclaboussures d'eau. L'appareil doit uniquement être utilisé à l'état entièrement sec.

- Assurez-vous d'avoir les mains bien sèches avant de brancher et débrancher la prise électrique et d'actionner la touche Marche/Arrêt.
- Tenez le câble d'alimentation éloigné des objets chauds et des flammes nues.
- Veuillez protéger l'appareil contre les chocs.
- Ne pas débrancher la prise électrique en tirant sur le câble. Débranchez l'adaptateur secteur en tirant la fiche au niveau de la prise.
- N'utilisez pas l'appareil s'il est visiblement endommagé ou ne fonctionne pas correctement. Si l'une ou l'autre des situations se présente, contactez le service client.
- Si le câble d'alimentation électrique de l'appareil est endommagé, il doit être mis au rebut. S'il n'est pas détachable, l'appareil doit être mis au rebut.
- La prise sert à débrancher l'alimentation électrique. Placez l'appareil de manière à être certain de pouvoir à tout moment débrancher la fiche de l'alimentation électrique sans problème.
- L'alimentation électrique est considérée comme correctement coupée uniquement si l'adaptateur secteur est débranché de la prise.
- N'utilisez pas cet appareil en présence d'une combinaison de gaz anesthésiant inflammable et d'air, d'oxygène ou d'oxyde d'azote.
- Cet appareil ne nécessite pas de calibrage ni de contrôles préventifs, mais vous devez néanmoins l'entretenir.
- Vous ne pouvez pas réparer l'appareil. Il ne contient aucune pièce que vous pouvez réparer.
- N'effectuez aucune modification sur l'appareil sans autorisation du fabricant.
- Si l'appareil a été modifié, des tests et contrôles basiques doivent être effectués pour garantir la sécurité d'utilisation de l'appareil à l'avenir.

Recommandations générales

Attention

- Si vous avez eu une opération des yeux, veuillez consulter votre médecin avant toute utilisation.
- Si on vous a diagnostiqué une maladie des yeux vous obligeant à éviter les lumières fortes, veuillez consulter votre médecin avant toute utilisation.
- Si vous souffrez d'une grave dépression, veuillez consulter votre médecin avant toute utilisation.
- Si votre peau est sensible à la lumière (par ex. Lupus érythémateux chronique), veuillez consulter votre médecin avant toute utilisation.
- En cas de prise de médicaments tels que des sédatifs, des anti-hypertenseurs et des antidépresseurs, il convient de demander l'avis du médecin concernant l'utilisation de la lampe de luminothérapie.
- Pour les personnes souffrant de maladies de la rétine tout comme pour les diabétiques, il est recommandé, avant l'utilisation de la lampe de luminothérapie, de se faire examiner par un ophtalmologue.
- Veuillez ne pas utiliser l'appareil dans le cas d'affections oculaires telles que cataracte, glaucome, affections du nerf optique en général et dans le cas d'inflammations du corps vitré.
- En cas de problèmes de santé quelconques, veuillez consulter votre médecin de famille.
- Chez les personnes présentant une photosensibilité prononcée et souffrant de migraines, il convient de demander l'avis d'un médecin avant d'utiliser la lampe de luminothérapie.
- L'emballage doit être retiré avant l'utilisation de l'appareil.
- Les ampoules sont exclues de la garantie.

Informations sur la compatibilité électromagnétique

Avertissement

- Éviter d'utiliser ces appareils à proximité immédiate d'autres appareils ou en l'empilant sur d'autres appareils, car cela peut provoquer des dysfonctionnements. S'il n'est pas possible d'éviter le genre de situation précédemment indiqué, il convient alors de surveiller cet appareil et les autres appareils afin d'être certain que ceux-ci fonctionnent correctement.
- L'utilisation d'autres accessoires et d'une alimentation différente de celle fournie avec cet appareil peut provoquer des perturbations électromagnétiques accrues ou une baisse de l'immunité électromagnétique de l'appareil, et donc causer des dysfonctionnements.
- Les appareils de communication HF portatifs (y compris leurs accessoires, comme le câble d'antenne et les antennes externes) ne doivent pas être utilisés à une distance inférieure à 30 cm de cet appareil, de son alimentation et de son câble de raccordement. Le non-respect de cette consigne peut provoquer une baisse de puissance de l'appareil.
- Si l'appareil ne s'allume pas ou émet seulement une lumière vacillante en raison de perturbations électromagnétiques, utilisez-le à un autre endroit.

- Afin de garantir la sécurité de base et les performances caractéristiques de base en fonction des niveaux de perturbations électromagnétiques durant toute la durée de vie du produit, l'appareil ne doit pas être utilisé à proximité (par ex. à moins de 1,5 kilomètre) d'émetteurs TV, AM et FM.

Réparation

⚠ Attention

- N'essayez pas de réparer vous-même l'appareil. Vous risqueriez des blessures graves. Le non-respect de cette consigne annulera la garantie.
- Pour toute réparation, adressez-vous au service client ou à un revendeur agréé.
- N'utilisez pas l'appareil s'il est endommagé. Si l'appareil ne fonctionne pas, essayez de résoudre le problème à l'aide des indications du chapitre « Que faire en cas de problème ? ». Si vous ne parvenez pas à résoudre le problème, contactez le service client ou un revendeur autorisé.

4. Description de l'appareil

Aperçu

1. Écran lumineux
2. Arrière du boîtier
3. Pieds
4. Touche Marche/Arrêt
5. Câble d'alimentation avec prise
6. Pied
7. Perforation pour pose murale

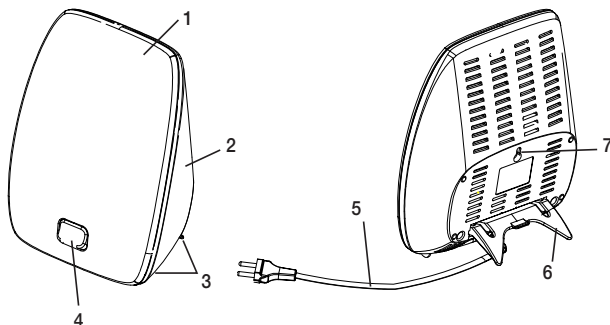

5. Mise en service

Retirez le film de protection de l'appareil. Vérifiez que l'appareil n'est pas endommagé et ne comporte aucun défaut. Si vous constatez que l'appareil est endommagé ou comporte un défaut, ne l'utilisez pas et contactez le service client ou votre fournisseur.

Installation

Posez l'appareil sur une surface plane. L'appareil doit être placé de telle sorte que l'écart entre l'appareil et l'utilisateur soit compris entre 20 et 45 cm. À cette distance, la lampe a un effet optimal.

Accrocher l'appareil au mur

Vous pouvez également accrocher l'appareil au mur. Pour cela, il vous faut un mur solide avec des crochets de suspension stables (pour les murs en béton par exemple, utilisez des vis taraudeuses en acier inoxydable M4 d'une longueur de 25 mm et des chevilles). Accrochez maintenant l'appareil par sa perforation (qui se trouve au centre à l'arrière de l'appareil) au crochet de suspension. La vis taraudeuse et les chevilles ne sont pas livrées avec l'appareil.

⚠ Attention

Si la perforation à l'arrière de l'appareil est fendue ou endommagée, n'accrochez pas l'appareil au mur ! Contactez le service client ou votre revendeur pour assistance.

ⓘ Remarque :

- Vérifiez qu'il y a bien une prise à proximité du lieu d'installation.
- Vérifiez que la fiche de l'adaptateur secteur est complètement enfoncée dans la prise.
- Placez le câble d'alimentation de manière à ce que personne ne puisse trébucher dessus.

6. Utilisation

1	Mise en marche de la lampe ► Appuyez sur la touche Marche/Arrêt.												
2	Apprécier la lumière Pour le traitement, placez-vous aussi près que possible de la lampe, entre 20 et 45 cm. Vous pouvez poursuivre vos activités habituelles pendant l'utilisation. Vous pouvez lire, écrire, téléphoner, etc. <ul style="list-style-type: none">• Jetez régulièrement un regard bref directement dans la lumière, étant donné que l'absorption ou l'effet intervient aussi à travers les yeux/la rétine.• Vous pouvez utiliser cette lampe à lumière du jour aussi souvent que vous le voulez. Néanmoins, son utilisation s'avère plus efficace lorsque vous pratiquez la luminothérapie au moins 7 jours d'affilée conformément aux durées prédéfinies.• La fenêtre d'utilisation quotidienne la plus efficace pour le traitement se situe entre 6h et 20h avec une durée recommandée de 2 heures par jour.• Cependant, ne posez pas directement votre regard dans la lumière sur toute la durée du traitement, sous peine d'entraîner une stimulation excessive de la rétine.• Commencez par une irradiation courte, dont vous augmenterez la durée au cours d'une semaine.• Ne laissez jamais la lampe de luminothérapie en marche sans surveillance. Remarque : Après les premiers traitements peuvent apparaître des effets indésirables tels que des douleurs oculaires ou des maux de tête ainsi que des nausées, qui disparaîtront lors des séances suivantes, étant donné que le système nerveux se sera habitué aux nouvelles stimulations. Arrêtez d'utiliser la lampe de luminothérapie pendant quelques jours jusqu'à ce que les effets indésirables aient disparu, puis réessayez.												
3	À quoi devriez-vous faire attention ? Pour un traitement, la distance recommandée entre le visage et la lampe est de 20 à 45 cm. La durée d'utilisation dépend en revanche de la distance : <table border="1" data-bbox="140 778 688 927"><thead><tr><th>Lux</th><th>Distance</th><th>Durée d'utilisation</th></tr></thead><tbody><tr><td>10 000</td><td>env. 20 cm</td><td>0,5 heure</td></tr><tr><td>5 000</td><td>env. 30 cm</td><td>1 heure</td></tr><tr><td>2 500</td><td>env. 45 cm</td><td>2 heures</td></tr></tbody></table> Le principe suivant s'applique : plus la source lumineuse est proche, plus le temps de traitement est court.	Lux	Distance	Durée d'utilisation	10 000	env. 20 cm	0,5 heure	5 000	env. 30 cm	1 heure	2 500	env. 45 cm	2 heures
Lux	Distance	Durée d'utilisation											
10 000	env. 20 cm	0,5 heure											
5 000	env. 30 cm	1 heure											
2 500	env. 45 cm	2 heures											
4	Apprécier la lumière pendant une période prolongée Répétez le traitement pendant la période de l'année où la lumière est rare pendant au moins 7 jours consécutifs, voire plus longtemps, selon les besoins individuels. Effectuez le traitement de préférence aux heures matinales.												
5	Éteindre la lampe ► Appuyez sur la touche Marche/Arrêt. Les LED s'éteignent. Déconnectez la fiche de la prise. ATTENTION ! La lampe est chaude après utilisation. Laissez d'abord refroidir la lampe pendant un temps suffisant avant de la ranger et/ou de l'emballer !												

7. Nettoyer et entretenir l'appareil

De temps à autre, nettoyez l'appareil.

Attention

- Assurez-vous que l'eau ne s'infilte pas à l'intérieur de l'appareil ! Avant chaque nettoyage, l'appareil devra être éteint, débranché du secteur et refroidi.
- Ne lavez pas l'appareil au lave-vaisselle !
- Pour le nettoyage, utilisez un chiffon légèrement humidifié.
- N'utilisez pas de produit de nettoyage agressif et ne mettez jamais l'appareil sous l'eau. Lorsqu'il est branché, l'appareil ne doit pas être saisi avec des mains humides ; protégez l'appareil des éclaboussures d'eau. L'appareil doit uniquement être utilisé à l'état entièrement sec.

8. Stockage

Si vous n'utilisez pas l'appareil pendant une période prolongée, vous devez le débrancher et le ranger dans un endroit sec hors de portée des enfants.

Respectez les conditions de stockage indiquées au chapitre des « Caractéristiques techniques ».

9. Élimination

Dans l'intérêt de la protection de l'environnement, l'appareil ne doit pas être jeté avec les ordures ménagères à la fin de sa durée de service.

L'élimination doit se faire par le biais des points de collecte compétents dans votre pays. Élimine l'appareil conformément à la directive européenne – WEEE (Waste Electrical and Electronic Equipment) relative aux appareils électriques et électroniques usagés. Pour toute question, adressez-vous aux collectivités locales responsables de l'élimination et du recyclage de ces produits.



10. Que faire en cas de problèmes ?

Problème	Cause possible	Solution
L'appareil n'éclaire pas	La touche Marche/Arrêt est éteinte	Allumez la touche Marche/Arrêt.
	Il n'y a pas de courant	Branchez correctement la prise.
	Il n'y a pas de courant	Le câble d'alimentation est défectueux. Contactez le service client ou votre revendeur.
	La durée des LED est dépassée. LED défectueuses.	Pour toute réparation, adressez-vous au service client ou à un revendeur agréé.

11. Caractéristiques techniques

Type	MDLEDV2
Modèle	TL41
Dimensions (L x H x P)	270 x 207 x 80 mm
Longueur du câble	max. 2 000 mm
Poids	env. 645 g
Moyen d'éclairage	LED
Intensité lumineuse	10 000 lux (distance env. 20 cm)
Connexion au secteur	220-240 V ~, 50 Hz, 0,3 A
Conditions d'utilisation	Entre 0°C et +40°C, 30 à 90 % d'humidité relative de l'air. Pression ambiante de 700 à 1 060 hPa
Conditions de stockage	Entre -10°C et +60°C, 30 à 90 % d'humidité relative de l'air. Pression ambiante de 700 à 1 060 hPa
Conditions de transport	-10°C bis +60°C, 30-90 % d'humidité relative de l'air, pression ambiante de 700 à 1 060 hPa

Classification du produit	Classe de sécurité II, IP21, pas de parties appliquées, pas d'AP ni d'APG, utilisation continue
Lieu de la sortie de lumière	Écran lumineux (env. 440 cm ²)
Température de couleur des LED	6 500 kelvins
Durée de vie des LED	env. 10 000 heures
Groupes de risque des sources d'éclairage	Classifié selon CEI 60601-2-57:2011 comme groupe de risque 1
Durée de vie du produit	5 ans

Puissance de rayonnement maximale du TL 41

Puissance de rayonnement	Groupe classifié selon CEI 60601-2-57:2011	Valeur limite
E _{UVA} : UV-A, œil	Groupe libre	1,6 × 10 ⁻⁴ W·m ⁻²
ES : UV actiniques, œil et peau	Groupe libre	1,5 × 10 ⁻⁴ W·m ⁻²
EIR : Valeurs d'exposition au rayonnement infrarouge étant dangereuses pour les yeux	Groupe libre	5,7 × 10 ⁻² W·m ⁻²
EH : Risques thermiques pour la peau	Groupe libre	3,1 × 10 ¹ W·m ⁻²
LB : Lumière bleue	Groupe de risque 1	1,1 × 10 ³ W·m ⁻² ·sr ⁻¹
LR : Thermique rétinien	Groupe libre	2,4 × 10 ² W·m ⁻² ·sr ⁻¹

Sous réserve de modifications techniques.

Le numéro de série se trouve sur l'appareil ou sur le compartiment à piles.

Cet appareil est conforme aux exigences de la directive européenne 93/42/EEC et 2007/47/EC sur les produits médicaux ainsi que la loi sur les produits médicaux.

Cet appareil est en conformité avec la norme européenne EN 60601-1-2 et répond aux exigences de sécurité spéciales relatives à la compatibilité électromagnétique. Veuillez noter que les dispositifs de communication HF portables et mobiles sont susceptibles d'influer sur cet appareil. Pour des détails plus précis, veuillez contacter le service après-vente à l'adresse mentionnée ou vous reporter à la fin du mode d'emploi.

12. Garantie/Maintenance

La société Beurer GmbH, sise Söflinger Straße 218, 89077 Ulm, Allemagne, (ci-après désignée « Beurer ») propose une garantie pour ce produit dans les conditions suivantes et dans la mesure prévue ci-après.

Les conditions de garantie suivantes n'affectent en rien les obligations de garantie du vendeur découlant du contrat de vente conclu avec l'acheteur.

La garantie s'applique également sans préjudice de la responsabilité légale obligatoire.

Beurer garantit le bon fonctionnement et l'intégrité de ce produit.

La période de garantie mondiale est de 3 ans à compter de la date d'achat par l'acheteur du produit neuf et non utilisé.

Cette garantie ne s'applique qu'aux produits achetés par l'acheteur en tant que consommateur et utilisés uniquement à des fins personnelles dans le cadre d'une utilisation domestique.

Le droit allemand s'applique.

Si, au cours de la période de garantie, ce produit s'avère incomplet ou défectueux conformément aux dispositions suivantes, Beurer s'engage à proposer gratuitement un remplacement ou une réparation conformément aux présentes Conditions de garantie.

Si l'acheteur souhaite faire valoir la garantie, il doit d'abord s'adresser au revendeur local : cf. liste « Service client à l'international » ci-jointe pour connaître les adresses du service après-vente.

L'acheteur recevra ensuite des informations complémentaires concernant le déroulement de la demande de garantie, par exemple, l'adresse à laquelle envoyer le produit et les documents requis.

Une demande de garantie ne peut être prise en compte que si l'acheteur présente

- une copie de la facture/du reçu et
- le produit d'origine

à Beurer ou à un partenaire autorisé de Beurer.

La présente Garantie exclut expressément

- toute usure découlant de l'utilisation ou de la consommation normale du produit ;
- les accessoires fournis avec le produit qui s'usent ou qui sont consommés dans le cadre d'une utilisation normale du produit (par exemple, piles, piles rechargeables, manchettes, joints, électrodes, ampoules, embouts et accessoires pour inhalateur) ;
- les produits utilisés, nettoyés, stockés ou entretenus de manière inappropriée et/ou contraire aux conditions d'utilisation, ainsi que les produits ouverts, réparés ou modifiés par l'acheteur ou par un service client non agréé par Beurer ;
- les dommages survenus lors du transport entre le fabricant et le client ou entre le service client et le client ;
- les produits achetés en tant qu'article de second choix ou d'occasion ;
- les dommages consécutifs qui résultent d'une défaillance du produit (dans ce cas, toutefois, des réclamations peuvent être soulevées relatives à la responsabilité du fait des produits ou à d'autres dispositions légales obligatoires relatives à la responsabilité).

Les réparations ou le remplacement complet ne prolongent en aucun cas la période de garantie.

Innehåll

1. Presentation av produkten.....	26	7. Rengöra och underhålla produkten	30
2. Teckenförklaring.....	27	8. Förvaring.....	31
3. Anvisningar	27	9. Återvinning	31
4. Beskrivning av produkten	29	10. Vad gör jag om det uppstår problem?.....	31
5. Före första användning	29	11. Tekniska specifikationer.....	31
6. Användning.....	30	12. Garanti/service.....	32

1. Presentation av produkten

En kvalitetsprodukt från Beurer

Vi är glada över att du har valt en produkt ur vårt sortiment! Vårt namn står för högkvalitativa och noggrant kontrollerade kvalitetsprodukter inom områdena värme, vikt, blodtryck, kroppstemperatur, puls, skonsamma behandlingar, massage och luft.

Vänliga hälsningar
Beurer-teamet

Varför bör man använda en dagsljusprodukt?

När hösten kommer blir dagarna märkbart kortare, och under vintermånaderna håller vi oss inomhus en stor del av tiden. Det gör att man kan drabbas av symtom på ljusbrist. Detta kallas ofta för vinterdepression. Symtomen kan yttra sig på många olika sätt:

- Olustighet
- Nedstämdhet
- Enerigibrist och vintertrötthet
- Allmän ohälsa
- Ökat sömnbehov
- Brist på aptit
- Koncentrationsproblem

Dessa symtom beror på att ljus, och i synnerhet solljus, är livsviktigt och har en direkt inverkan på människokroppen. Solljuset styr indirekt produktionen av melatonin som enbart avges till blodet i mörker. Det här hormonet talar om för kroppen att det är dags att sova. Under de ljusfattiga månaderna ökar därför produktionen av melatonin. Det blir svårare att stiga upp eftersom kroppsfunktionerna går på lågvarv. Om dagsljuslampan används omedelbart efter det att du vaknar på morgonen, alltså så tidigt som möjligt, kan produktionen av melatonin sänkas så att du får en positiv, humörhöjande effekt.













Dessutom förhindras produktionen av lyckohormonet serotonin vid ljusbrist, vilket avsevärt påverkar vårt välbefinnande. Vi ljusbehandlingen ändras alltså mängden av hormoner och signalämnen i hjärnan, vilket kan påverka aktivitetsnivån, känslorna och det allmänna välbefinnandet. Dagsljuslampor kan fungera som en ersättning för det naturliga solljuset och motverkar på så vis den här typen av hormonrubbnings.

Inom det medicinska området används dagsljuslampor för ljusbehandling mot symtom på ljusbrist. Dagsljuslampor simulerar dagsljus på över 10 000 lux. Detta ljus kan inverka positivt på människokroppen och kan användas i förebyggande syfte eller för behandling. Vanligt artificiellt ljus är dock inte tillräckligt för att det ska ha någon effekt på hormonnivåerna. På t.ex. ett väl upplyst kontor uppgår belysningsstyrkan endast till 500 lux.

- I paketet ingår:**
- Dagsljuslampa
 - Denna bruksanvisning

2. Teckenförklaring

Följande symboler används i bruksanvisningen eller på produkten.

	Läs bruksanvisningen.		Godkänd temperatur och luftfuktighet vid användning
 Varning	Varningsinformation om skaderisker eller hälsorisker	 Information	Hänvisning till viktig information.
 Obs!	Säkerhets hänvisningar rörande möjliga skador på produkten/tillbehören		Tillverkare
	Serienummer		Kapslingsklass II
	CE-märkningen anger att produkten uppfyller de grundläggande kraven i direktivet 93/42/EEC om medicintekniska produkter.		AV/PÅ
IP 21	Skydd mot främmande föremål, över 12,5 mm i diameter och mot vertikalt droppande vatten		Avfallsortera förpackningen på ett miljövänligt sätt
 Storage	Godkänd temperatur och luftfuktighet vid förvaring		

3. Anvisningar

Läs noggrant igenom denna bruksanvisning, spara den för framtida användning, se till att den är tillgänglig för andra användare och följ anvisningarna.

Säkerhetsinformation

Varning

- Dagsljuslampan är enbart avsedd för belysning av den mänskliga kroppen.
- Produkten är inte avsedd för kommersiellt eller kliniskt bruk, utan enbart för personlig egenbehandling i hemmet.
- Produkten lämpar sig för användning i hemmet i syfte att förbättra hälsan. Inga speciella instruktioner krävs för användning av produkten.
- Före användning bör du kontrollera att produkten och tillbehören inte har några synliga skador och att allt förpackningsmaterial har avlägsnats. Använd inte produkten i tveksamma fall utan vänd dig till återförsäljaren eller till vår kundtjänst på angiven adress.
- Se till att dagsljuslampan står på en jämn och stabil yta.
- Produkten får enbart anslutas till den nätspänning som anges på typskylten.
- Doppa inte ned produkten i vatten och använd den inte i våtutrymmen.
- Får ej användas på hjälplösa/oförmögna personer, barn under tre år eller värmekänsliga personer (personer med hudförändringar som beror på sjukdom) efter intag av smärtstillande mediciner, alkohol eller droger.
- Håll barn borta från förpackningsmaterialet (risk för kvävning).
- Produkten får inte användas som en leksak.
- Produkten får inte förvaras övertäckt eller packas ned förrän den har svalnat.
- Dra alltid ut nätdelen och låt produkten svalna innan du vidrör den.
- Produkten får inte beröras med fuktiga händer när den är ansluten. Spruta aldrig vatten på produkten. Produkten får enbart användas när den är helt torr.
- Sätt endast in och ta ut kontakten med torra händer, och vidrör enbart startknappen med torra händer.
- Håll nätkabeln borta från varma föremål och öppen låga.
- Skydda produkten från kraftiga stötar.

- Dra inte i nätkabeln när du ska dra ut nätkontakten från eluttaget. Ta tag direkt i nätdelen när du drar ut den från eluttaget.
- Använd inte produkten om den har synliga skador eller inte fungerar som den ska. Kontakta i så fall kundtjänst.
- Om produktens nätkabel skadas måste kabeln kasseras. Om sladden inte går att koppla ur måste produkten kasseras.
- Kontakten används för att koppla bort strömförsörjningen. Placera enheten så att du enkelt och när som helst kan koppla loss kontakten från strömförsörjningen.
- Nätdelen måste vara utdragen från eluttaget för att du ska kunna vara säker på att den inte matas med ström.
- Använd inte produkten i närheten av lättantändliga narkosgasanslutningar med luft, syre eller kväveoxid.
- Denna produkt behöver inte kalibreras, och kräver inga förebyggande kontroller eller något underhåll
- Produkten kan inte repareras. Den innehåller inga delar som du kan reparera själv.
- Modifiera inte produkten på något sätt utan tillverkarens tillåtelse.
- Om produkten modifieras måste noggranna tester och kontroller utföras för att garantera säkerheten vid fortsatt användning av produkten.

Allmän information

⚠ Obs!

- Om du har genomgått en ögonoperation bör du rådfråga läkare före användning.
- Om du har diagnostiserats med en ögonsjukdom som gör att du ska undvika starkt ljus bör du rådfråga läkare före användning.
- Om du lider av svår depression bör du rådfråga läkare före användning.
- Om din hud är känslig mot ljus (t.ex. Systemisk lupus erythematosus) bör du rådfråga läkare före användning.
- Vid intag av mediciner som smärtstillande medel, blodtryckssänkande medicin eller antidepressiva läkemedel ska läkare konsulteras före användning av dagsljuslampan.
- Personer med sjukdomstillstånd i näthinnan samt diabetiker ska undersökas av ögonläkare innan de börjar använda dagsljuslampan.
- Får ej användas vid ögonsjukdomar som grå starr, grön starr, sjukdomar i synnerven allmänt eller vid inflammationer i glaskroppen.
- Vänd dig till din husläkare om du har frågor eller funderingar som rör hälsan!
- Personer med utpräglad ljuskänslighet och som ofta får migrän ska rådgöra med en läkare innan dagsljuslampan användas.
- Innan produkten börjar användas ska allt förpackningsmaterial avlägsnas.
- Ljuselementen är undantagna från garantin.

Information om elektromagnetisk kompatibilitet

⚠ Varning

- Undvik att använda den här produkten i omedelbar närhet av andra produkter eller med andra produkter staplade på varandra eftersom det kan leda till felaktig drift. Om det ändå är nödvändigt att använda den här produkten på det ovan beskrivna sättet ska den här produkten och de andra produkterna hållas under uppsikt för att säkerställa att de fungerar som de ska.
- Användningen av andra tillbehör, och en annan nätdel än den som medföljer produkten, kan leda till förhöjd elektromagnetisk strålning eller minskad elektromagnetisk immunitet hos produkten, vilket kan innebära felaktig drift.
- Bärbara högfrekventa kommunikationsapparater (inklusive tillbehör som antennkablar och externa antenner) ska inte användas på kortare avstånd än 30 cm till den här produkten, nätdelen och anslutningskabeln. Om dessa anvisningar inte följs kan det leda till att produktens effektivitet minskar.
- Om produkten inte lyser eller flimrar på grund av elektromagnetiska störningar ska den användas på en annan plats.
- För att garantera att grundläggande säkerhet och funktion när det gäller elektromagnetiska störningar upprätthålls under hela den förväntade livslängden ska produkten inte användas i närheten av (t.ex. kortare avstånd än 1,5 km) AM-, FM- och TV-sändare.

Reparationer

⚠ Obs

- Försök aldrig öppna eller reparera produkten på egen hand. Detta kan leda till allvarliga personskador. Om denna anvisning inte följs upphör garantin att gälla.
- Kontakta vår kundtjänst eller en auktoriserad återförsäljare om produkten behöver repareras.
- Använd inte en skadad produkt. Se avsnittet om felsökning om produkten inte fungerar. Om det inte går att åtgärda problemet kontaktar du kundtjänst eller en auktoriserad återförsäljare.

4. Beskrivning av produkten

Översikt

1. Ljusskärm
2. Kåpens baksida
3. Fötter
4. Startknapp
5. Nätkabel med stickkontakt
6. Uppställningsklämma
7. Fördjupning för upphängning på väggen

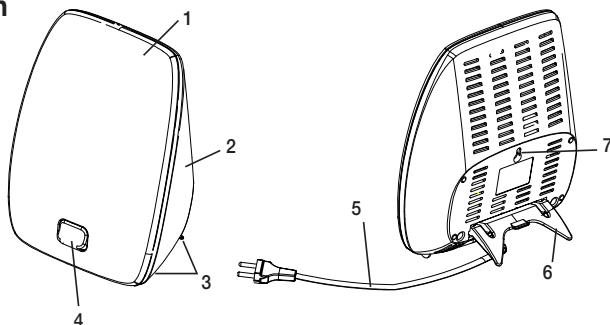

5. Före första användning

Ta ut produkten från folieomslaget. Kontrollera att produkten inte är skadad eller defekt. Om du hittar skador eller defekter på produkten ska du inte använda den, utan kontakta kundtjänst eller återförsäljaren.

Placering

Placera produkten på ett jämnt underlag. Placeringen bör väljas så att avståndet från produkten till användaren uppgår till mellan 20 och 45 cm. På så sätt får lampan bästa effekt.

Upphängning på vägg

Alternativt kan du hänga upp produkten på väggen. För upphängning på vägg krävs en hård vägg med en stabil upphängningsanordning (för betongväggar exempelvis en 25 mm lång M4 konisk skruv i rostfritt stål med plugg). Häng enbart upp produkten på upphängningsanordningen i fördjupningen (i mitten på produktens baksida). Skruv och plugg finns inte med i förpackningen.

⚠ Obs!

Om fördjupningen på produktens baksida är uppsliten eller skadad får produkten inte hängas upp på väggen! Kontakta kundtjänst eller återförsäljaren för hjälp.

ⓘ Information:

- Se till att det finns ett eluttag i närheten av uppställningsplatsen.
- Se till att nätdelens kontakt är helt införd i eluttaget.
- Placera strömkabeln så att ingen kan snava på den.

6. Användning

1	Slå på lampan ► Tryck på av/på-knappen.												
2	Behandla med ljuset Sätt dig så nära lampan som möjligt, på ett avstånd av mellan 20 och 45 cm. Du kan fortsätta med dina sysslor som vanligt under behandlingen. Du kan läsa, skriva, prata i telefon osv. <ul style="list-style-type: none">• Titta med jämna mellanrum kort direkt in i ljuset, så att det kan tas upp och få effekt via ögonen/näthinnan.• Du kan använda dagsljuslampan så ofta du vill. Behandlingen blir dock effektivast om du utför ljusbehandlingen minst sju dagar i rad och enligt tidsangivelserna.• Behandlingen ger bäst effekt mellan kl. 06:00 och 20:00. Vi rekommenderar att du utför behandlingen två timmar varje dag.• Titta inte direkt in i ljuset under hela behandlingstillfället eftersom det kan orsaka irritation av näthinnan.• Börja med en kortare behandling och öka sedan tiden allt eftersom under en vecka.• Lämna inte en påslagen dagsljuslampa utan uppsikt. Information: Efter de första användningstillfällena kan biverkningar som ögonsmärter, huvudvärk och illamående uppstå. Detta sker normalt inte när du fortsätter behandlingen, eftersom nervsystemet har vant sig vid den nya stimuleringen. Använd inte dagsljuslampan under en hel dag, utan vänta tills biverkningarna har avtagit och försök sedan igen.												
3	Observera följande För en användning uppgår det rekommenderade avståndet till mellan 20 och 45 cm mellan ansiktet och lampan. Behandlingstiden beror på avståndet: <table border="1"><thead><tr><th>Lux</th><th>Avstånd</th><th>Användningstid</th></tr></thead><tbody><tr><td>10 000</td><td>ca 20 cm</td><td>0,5 timme</td></tr><tr><td>5 000</td><td>ca 30 cm</td><td>1 timme</td></tr><tr><td>2 500</td><td>ca 45 cm</td><td>2 timmar</td></tr></tbody></table> I allmänhet gäller följande: Ju närmare ljuskällan man befinner sig, desto kortare blir användningstiden.	Lux	Avstånd	Användningstid	10 000	ca 20 cm	0,5 timme	5 000	ca 30 cm	1 timme	2 500	ca 45 cm	2 timmar
Lux	Avstånd	Användningstid											
10 000	ca 20 cm	0,5 timme											
5 000	ca 30 cm	1 timme											
2 500	ca 45 cm	2 timmar											
4	Ljusbehandling under längre tid Upprepa behandlingen under den ljusfattiga delen av åren minst sju på varandra följande dagar, eller längre beroende på det individuella behovet. Behandlingen bör helst utföras på morgonen.												
5	Släcka lampan ► Tryck på startknappen. Lysdioderna släcks. Dra ut nätkontakten från eluttaget. OBS! Lampan är varm efter användning. Låt lampan svalna tillräckligt länge innan du ställer undan den och/eller packar ned den!												

7. Rengöra och underhålla produkten

Produkten ska rengöras med jämna mellanrum.

Obs

- Det får inte komma in vatten i produkten!
Före rengöring ska produkten stängas av, kopplas bort från nätet och svalna.
- Diska inte produkten i diskmaskin!
Rengör den med en lätt fuktad trasa.
- Använd inga starka rengöringsmedel och håll aldrig produkten under eller i vatten.
Produkten får inte beröras med fuktiga händer när den är ansluten. Inget vatten får sprutas på produkten.
Produkten får enbart användas när den är helt torr.

8. Förvaring

Om du inte tänker använda produkten under en längre tid ska den förvaras fränkopplad i en torr miljö och utom räckhåll för barn.

Se de förvaringsvillkor som finns angivna i avsnittet med tekniska data.

9. Återvinning

Av miljöskäl får produkten inte kastas i hushållsavfallet när den ska kasseras.

Återvinning kan ske på motsvarande uppsamlingsplats i ditt land. Produkten ska avyttras i enlighet med EG-direktivet om avfall som utgörs av eller innehåller elektriska eller elektroniska produkter – WEEE.

Om du har frågor som rör avfallshantering kan du vända dig till ansvarig kommunal myndighet.



10. Vad gör jag om det uppstår problem?

Problem	Möjliga orsaker	Åtgärd
Produkten tänds inte	Startknapp inaktiverad	Tryck på startknappen.
	Ingen ström.	Anslut nätkontakten på rätt sätt.
	Ingen ström.	Nätkabeln är defekt. Kontakta kundtjänst eller återförsäljaren.
	Lysdiodernas livslängd har överskridits. Lysdioderna är defekta.	Kontakta vår kundtjänst eller en auktoriserad återförsäljare om produkten behöver repareras.

11. Tekniska specifikationer

Typ	MDLEDV2
Modell	TL41
Mått (B × H × L)	270 × 207 × 80 mm
Sladdlängd	max. 2 000 mm
Vikt	ca 645 g
Belysningselement	Lysdioder
Ljusstyrka	10 000 lux (avstånd: ca 20 cm)
Nätanslutning	220-240 V ~, 50 Hz, 0.3 A
Driftförhållanden	0°C till +40°C, 30–90 % relativ luftfuktighet, omgivningstryck 700–1 060 hPa
Förvaring	-10°C till +60°C, 30–90 % relativ luftfuktighet, omgivningstryck 700–1 060 hPa
Transportvillkor	-10°C till +60°C, 30–90 % relativ luftfuktighet, omgivningstryck 700–1 060 hPa
Produktklassificering	Skyddsklass II, IP21, ingen applicerad del, ej AP eller APG, kontinuerlig drift
Ljusutgång	Ljusskärm (ca 440 cm ²)
Lysdiodernas färgtemperatur	6 500 Kelvin
Lysdiodernas livslängd	cirka 10 000 timmar
Riskgrupper vid användning av ljuskällor	Enligt IEC 60601-2-57: 2011 klassificeras som riskgrupp 1
Produktens livslängd	5 år

Maximal strålningseffekt hos TL 41

Strålningseffekt	Riskgrupp klassificerad enligt IEC 60601-2-57: 2011	Största värdet
E _{UVA} : Öga UV-A	Fri grupp	$1,6 \times 10^{-4} \text{ W}\cdot\text{m}^{-2}$
ES: Aktinisk UV hud och öga	Fri grupp	$1,5 \times 10^{-4} \text{ W}\cdot\text{m}^{-2}$
EIR: Infraröd strålning exponeringsgränser för ögonen	Fri grupp	$5,7 \times 10^{-2} \text{ W}\cdot\text{m}^{-2}$
EH: Termisk fara för huden	Fri grupp	$3,1 \times 10^1 \text{ W}\cdot\text{m}^{-2}$
LB: Blått ljus	Riskgrupp 1	$1,1 \times 10^3 \text{ W}\cdot\text{m}^{-2}\cdot\text{sr}^{-1}$
LR: Retinal termisk	Fri grupp	$2,4 \times 10^2 \text{ W}\cdot\text{m}^{-2}\cdot\text{sr}^{-1}$

Tekniska ändringar förbehålles.

Serienumret finns tryckt på produkten eller i batterifacket.

Produkten uppfyller kraven i EU-direktiven för medicintekniska produkter – 93/42/EEC och 2007/47/EC – samt den tyska medicinproduktlagen (Medizinproduktegesetz).

Denna produkt motsvarar den europeiska standarden EN 60601-1-2 och särskilda försiktighetsåtgärder gäller beträffande den elektromagnetiska kompatibiliteten. Tänk på att bärbar och mobil högfrekvent kommunikationsutrustning kan påverka produkten. Mer detaljerad information kan beställas på den angivna kundserviceadressen. Informationen finns också att läsa i slutet av bruksanvisningen.

12. Garanti/service

Beurer GmbH, Söflinger Straße 218, D-89077 Ulm (hädanefter "Beurer") ger en garanti för den här produkten förutsatt att villkoren nedan uppfylls och i den omfattning som beskrivs nedan.

Garantivillkoren nedan påverkar inte det lagstadgade garantiansvar som säljaren har i enlighet med köpeavtalet med köparen.

Garantin påverkar inte de ansvarsbestämmelser som gäller enligt lag.

Beurer garanterar att den här produkten är komplett och fungerar felfritt.

Garantin gäller över hela världen i 3 år från den dag då den nya, oanvända produkten köptes av köparen.

Denna garanti gäller bara de produkter som köparen har förvärvat som konsument och uteslutande för personliga ändamål och hemmabruk.

Tysk lag gäller.

Om det under garantitiden visar sig att den här produkten är ofullständig eller att den inte fungerar felritt i enlighet med bestämmelserna nedan står Beurer för reparation eller byte av produkten utan kostnad.

Om köparen vill anmäla ett garantiärende ska han eller hon vända sig till den lokala återförsäljaren. Se den bifogade listan "Service International" med serviceadresser.

Köparen kan då få mer information om hantering av ett garantiärende, t.ex. vart han eller hon ska skicka produkten och vilken dokumentation som krävs.

Garantin kan endast användas om köparen kan visa upp

- en kopia av fakturan/kvittot och

- originalprodukten

för Beurer eller en av Beurers auktoriserade partner.

Denna garanti omfattar inte

- slitage, som beror på normal användning eller förbrukning av produkten,
- tillbehörsdelar som medföljer denna produkt och som till följd av avsedd användning har slitits ut eller förbrukats (t.ex. batterier, laddningsbara batterier, manschetter, tätningar, elektroder, ljuselement, tillbehör och inhalatortillbehör),
- produkter, som använts på ett felaktigt sätt och/eller som inte använts, rengjorts, förvarats eller skötts i enlighet med föreskrifterna i bruksanvisningen samt produkter som har öppnats, reparerats eller byggts om av köparen eller av ett servicecenter som inte är auktoriserat av Beurer,
- skador som har uppstått under transporten mellan tillverkaren och kunden respektive mellan servicecentret och kunden,
- produkter som har köpts i andra hand eller begagnade,
- följdskador, som beror på ett fel hos produkten (i detta fall kan dock anspråk framställas utifrån produktansvar eller andra ansvarsregler som gäller enligt lag).

En reparation eller ett byte av hela produkten förlänger inte garantitiden.

Sisältö

1. Tietoa tuotteesta.....	34	7. Laitteen puhdistus ja hoito.....	38
2. Merkkien selitykset.....	35	8. Säilytys.....	39
3. Ohjeita.....	35	9. Hävittäminen.....	39
4. Laitteen kuvaus.....	37	10. Ongelmien ratkaisu.....	39
5. Käyttöönnotto.....	37	11. Tekniset tiedot.....	39
6. Käyttö.....	38	12. Takuu/huolto.....	40

1. Tietoa tuotteesta

Hyvä asiakas

Kiitos, että valitsit valikoimaamme kuuluvan tuotteen. Tuotteemme ovat korkealuokkaisia ja perusteellisesti testattuja, ja niiden käyttöalueet liittyvät lämpöön, painoon, verenpaineeseen, ruumiinlämpöön, pulssiin, pehmeisiin hoitomuotoihin, hierontaa ja ilmaan.

Ystävällisin terveisin
Beurer-tiimi

Miksi käyttäisin kirkasvalolamppua?

Valon puutteesta johtuvia oireita voi alkaa ilmetä, kun auringonvalo vähenee syksyllä merkittävästi ja kun ihmiset pysyttelevät talvikuukausien ajan enimmäkseen sisätiloissa. Niitä kutsutaan yleisesti kaamosmasennukseksi. Oireiden laajaan kirjoon kuuluvat:

- Epätasapainoisuus
- Alakuloinen mieliala
- Uupumus ja voimattomuus
- Yleinen huonovointisuus
- Lisääntynyt unen tarve
- Ruokahaluttomuus
- Keskittymishäiriöt

Näitä oireita ilmenee, sillä valo ja etenkin auringonvalo on elintärkeää, ja se vaikuttaa suoraan ihmiskehoon. Auringonvalo säätelee epäsuorasti melatoniinin tuotantoa. Melatoniinihormonia erittyy vereen vain pimeällä, ja se ilmoittaa elimistölle, että on nukkumaanmenoaika. Pimeät vuodenaajat lisäävät melatoniinin eritystä, joten aamulla herääminen voi olla vaikeampaa, sillä kehon toiminnot ovat hidastuneet. Jos kirkasvalolamppua käytetään mahdollisimman varhain heti aamuherätyksen jälkeen, melatoniinin eritystä voidaan keskeyttää ja näin tukea myönteisen mielialan kehittymistä.

Lisäksi valon puute estää serotoniinin eli niin sanotun onnellisuushormonin tuotantoa. Serotoniini vaikuttaa ratkaisevasti ihmisen hyvinvoinnin tunteeseen. Valohoito vaikuttaa siis aktiviteettitasoa, tunteita sekä hyvinvointia säätelevien hormonien ja aivojen välittäjäaineiden määrään. Kirkasvalolamput voivat ehkäistä tällaista hormonaalista epätasapainoa luomalla tehokkaan korvikkeen luonnolliselle auringonvalolle.

Terveydenhuollossa kirkasvalolamppuja käytetään valohoidossa ehkäisemään valon puutteesta johtuvia oireita. Kirkasvalolamput simuloivat yli 10 000 luksin päivänvaloa. Tämä valo voi vaikuttaa ihmiskehoon, ja sitä käytetään sekä ennaltaehkäisevästi että hoitavasti. Tavallinen sähkövalo sitä vastoin ei ole teholtaan riittävä vaikuttaakseen hormonitasapainoon. Esimerkiksi hyvin valaistussa toimistossa valaistuksen voimakkuus yltää vain 500 luksin tasolle.

Pakkauksen sisältö:

- Kirkasvalolamppu
- Tämä käyttöohje

2. Merkkien selitykset

Käyttöohjeessa ja laitteessa käytetään seuraavia symboleja:

	Lue käyttöohje.		Sallittu käyttölämpötila ja -ilmankosteus
 Varoitus	Varoitus loukkaantumisvaarasta tai terveyttä uhkaavasta vaarasta.	 Huomautus	Huomautus tärkeistä tiedoista.
 Huomio	Turvallisuusvaroitus mahdollisista laitteelle/lisävarusteille aiheutuvista vaurioista.		Valmistaja
	Sarjanumero		Suojausluokka II
	CE-merkintä osoittaa, että tuote on lääkinnällisistä laitteista annetun direktiivin 93/42/EEC olennaisten vaatimusten mukainen.		Virtapainike
IP 21	Suojattu kiinteiltä vierailta esineiltä, joiden halkaisija on 12,5 mm tai enemmän, sekä pystysuoraan tippuvalta vedeltä	 PAP	Hävität pakkaus ympäristöä säästäten.
 Storage	Sallittu säilytyslämpötila ja -ilmankosteus		

3. Ohjeita

Lue tämä käyttöohje huolellisesti ja noudata siinä annettuja ohjeita. Säilytä käyttöohje myöhempää tarvetta ja laitteen muita käyttäjiä varten.

Turvallisuusohjeita

Varoitus

- Kirkasvalolamppu on tarkoitettu ainoastaan ihmiskehon säteilyttämiseen.
- Laitetta ei ole tarkoitettu kaupalliseen tai kliiniseen käyttöön, vaan ainoastaan yksityiseen kotitalouskäyttöön.
- Laitte soveltuu terveyden hoitoon kotitalouksissa. Laitteen käyttö ei edellytä erityistä perehdytystä.
- Varmista ennen käyttöä, ettei laitteessa ja lisätarvikkeissa ole näkyviä vaurioita ja että kaikki pakkausmateriaalit on poistettu. Jos olet epävarma laitteen kunnosta, älä käytä sitä. Ota yhteyttä jälleenmyyjään tai ilmoitettuun asiakaspalveluosihteeseen.
- Varmista, että kirkasvalolamppu on asetettu tukevalle ja turvalliselle alustalle.
- Laitteen saa kytkeä ainoastaan verkkovirtaan, jonka jännite vastaa tyyppikilvessä ilmoitettua arvoa.
- Älä upota laitetta veteen äläkä käytä sitä märkätiloissa.
- Laitetta ei saa käyttää toimintakyvyttömiin henkilöihin, alle 3-vuotiaisiin lapsiin tai henkilöihin, jotka eivät aisti lämpöä (henkilöihin, joilla on sairauden aiheuttamia ihomuutoksia), eikä laitetta saa käyttää kipulääkkeiden, alkoholin tai huumaavien aineiden käytön yhteydessä.
- Pidä pakkausmateriaalit lasten ulottumattomissa (tukehtumisvaara).
- Huolehdi, etteivät lapset leiki laitteella.
- Lämmennyttä laitetta ei saa peittää eikä säilyttää pakattuna.
- Irrota verkkolaite ja anna laitteen jäähtyä ennen kuin kosketat sitä.
- Verkkovirtaan kytkettyyn laitteeseen ei saa koskea märin käsin, eikä laitteen päälle saa roiskua vettä. Laitetta saa käyttää vain sen ollessa täysin kuiva.
- Kytke ja irrota verkkolaite ja koske virtapainikkeeseen vain kuivin käsin.
- Pidä virtajohto etäällä kuumista pinnoista ja avotulesta.

- Suojaa laitetta kovilta iskuiltä.
- Älä irrota verkkolaitetta pistorasiasta virtajohdosta vetämällä. Irrota verkkolaite pistorasiasta tarttumalla suoraan verkkolaitteeseen.
- Älä käytä laitetta, jos siinä on vaurioita tai se ei toimi asianmukaisesti. Ota siinä tapauksessa yhteyttä asiakaspalveluun.
- Jos laitteen virtajohto vaurioituu, se on hävitettävä asianmukaisesti. Mikäli virtajohtoa ei voi vaihtaa, laite on hävitettävä asianmukaisesti.
- Pistoketta käytetään laitteen irrottamiseen verkkovirrasta. Sijoita laite siten, että kykenet aina vaivattomasti irrottamaan pistokkeen verkkovirrasta.
- Laite on irrotettu verkkovirrasta vain, kun verkkolaite on irrotettu pistorasiasta.
- Älä käytä laitetta sellaisten helposti syttyvien narukoosikaasujen läheisyydessä, jotka ovat sekoittuneet ilmaan, happeen tai typpioksiidiin.
- Älä kalibroi laitetta tai suorita ehkäiseviä tarkastuksia tai huoltotoimenpiteitä.
- Laitetta ei voi korjata itse. Se ei sisällä osia, jotka voisi korjata itse.
- Älä tee laitteeseen mitään muutoksia ilman valmistajan lupaa.
- Jos laitetta on muunneltu, on suoritettava perusteellisia testejä ja tarkastuksia, jotta laitteen turvallinen käyttö voidaan taata myös jatkossa.

Yleisiä ohjeita

Huomio

- Jos olet ollut silmäleikkauksessa, keskustele ennen laitteen käyttöä lääkärin kanssa.
- Jos sinulla on diagnosoitu silmänsairaus, joka johdosta sinun tulee välttää kirkasta valoa, keskustele ennen laitteen käyttöä lääkärin kanssa.
- Jos kärsit vakavasta masennuksesta, keskustele ennen laitteen käyttöä lääkärin kanssa.
- Jos ihosi on valoherkkä (sinulla on esim. systeeminen lupus erythematosus), keskustele ennen laitteen käyttöä lääkärin kanssa.
- Kipua lievittäviä tai verenpainetta alentavia lääkkeitä tai mielialälääkkeitä käyttävien henkilöiden on keskusteltava kirkasvalolampun käytöstä lääkärin kanssa ennen laitteen käyttöönottoa.
- Silmän verkkokalvon sairauksia tai diabetesta sairastavien henkilöiden tulee käydä silmä lääkäriin tutkimuksessa ennen kirkasvalolampun käyttöönottoa.
- Silmänsairauksia, kuten harmaa- tai viherkaihia tai näköhermon sairauksia, tai lasiaistulehdusta sairastavat henkilöt eivät saa käyttää laitetta.
- Jos olet epävarma terveydentilastasi, käänny lääkärin puoleen.
- Voimakkaasta valonarkuudesta kärsivien tai migreenille alttiiden henkilöiden on keskusteltava kirkasvalolampun käytöstä lääkärin kanssa ennen laitteen käyttöönottoa.
- Poista kaikki pakkausmateriaalit ennen laitteen käyttöä.
- Lamput eivät kuulu takuun piiriin.

Sähkömagneettista yhteensopivuutta koskevat tiedot

Varoitus

- Laitetta ei saa käyttää välittömästi toisten laitteiden vieressä tai osana laitepinoa, koska se voi johtaa laitteen virheelliseen toimintaan. Jos kuitenkin edellä mainittu käyttötapa on välttämätön, tätä laitetta ja muita laitteita on pidettävä silmällä niiden asianmukaisen toiminnan varmistamiseksi.
- Muiden kuin tämän laitteen mukana toimitettujen lisävarusteiden ja muiden kuin mukana toimitetun verkkolaitteen käyttö voi kasvattaa sähkömagneettisten häiriöiden määrää tai vähentää laitteen sähkömagneettista häiriönsietoa ja johtaa laitteen virheelliseen toimintaan.
- Kannettavia suurtaajuuslaitteita (mukaan lukien niiden lisävarusteet, kuten antennikaapelit ja ulkoiset antennit) ei saa käyttää alle 30 cm:n etäisyydellä tästä laitteesta ja tämän laitteen verkkolaitteesta ja liitäntä johdosta. Tämän ohjeen noudattamatta jättäminen voi heikentää laitteen tehoa.
- Mikäli sähkömagneettiset häiriöt aiheuttavat tilan, jossa laitteen valo ei pala tai välkky, käytä laitetta toisessa paikassa.
- Laitteen perusturvallisuuden ja olennaisten suorituskykyominaisuuksien ylläpito koko ennakoidun käyttöajan sähkömagneettisten häiriöiden osalta edellyttää, ettei laitetta käytetä AM-, FM- tai TV-lähettimien läheisyydessä (esim. alle 1,5 km:n etäisyydellä).

Korjaaminen

⚠ Huomio

- Älä yritä korjata laitetta itse. Se voi aiheuttaa vakavia loukkaantumisia. Tämän ohjeen noudattamatta jättäminen johtaa takuun raukeamiseen.
- Jos laite vaatii korjausta, käänny asiakaspalvelun tai valtuutetun jälleenmyyjän puoleen.
- Älä käytä vaurioitunutta laitetta. Jos laite ei toimi, yritä ratkaista ongelma kohdassa Ongelmien ratkaisu annetujen ohjeiden mukaisesti. Jos ongelma ei ratkea, käänny asiakaspalvelun tai valtuutetun jälleenmyyjän puoleen.

4. Laitteen kuvaus

Yleiskatsaus

1. Kirkasvaloalue
2. Kotelon takapuoli
3. Jalka
4. Virtapainike
5. Verkkojohto pistokkeella
6. Tukijalka
7. Ripustusreikä

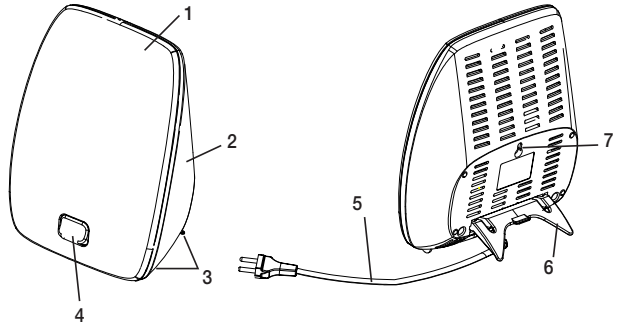

5. Käyttöönotto

Poista laite pakkausmuovista. Tarkista, ettei laite ole vahingoittunut tai viallinen. Jos laite on vahingoittunut tai viallinen, älä käytä sitä ja ota yhteyttä asiakaspalveluun tai laitteen toimittajaan.

Laitteen asettelu

Aseta laite tasaiselle alustalle. Laite tulisi sijoittaa niin, että sen ja käyttäjän välillä on 20–45 cm tilaa. Silloin lampun vaikutusteho on parhaimmillaan.

Ripustaminen seinälle

Laitteen voi vaihtoehtoisesti ripustaa myös seinälle. Silloin tarvitset tukevan seinän ja vakaan ripustuskoukun (betoniseinälle esimerkiksi 25 mm pitkä teräksinen M4-ruuvi ja seinätulppa). Ripusta laite seinälle ripustuskoukun varaan (ripustusreikä on keskellä laitteen takapuolta). Ruuvi ja seinätulppa eivät sisälly pakkaukseen.

⚠ Huomio

Jos laitteen takapuolella oleva ripustusreikä on haljennut tai vahingoittunut, älä ripusta laitetta seinälle! Pyydä neuvoa asiakaspalvelusta tai jälleenmyyjältä.

ⓘ Huomautus:

- Varmista, että laitteen sijoituspaikan lähellä on pistorasia.
- Varmista, että pistoke on työnnetty kokonaan pistorasiaan.
- Aseta virtajohto siten, ettei siihen voi kompastua.

6. Käyttö

1	Kirkasvalolampun sytyttäminen ► Paina virtapainiketta.												
2	Valon hoitokäyttö Asetu mahdollisimman lähelle lampua (20–45 cm:n etäisyydelle). Voit tehdä valon hoitokäytön aikana haluamiasi asioita: lukea, kirjoittaa, käyttää puhelinta jne. <ul style="list-style-type: none">• Katso välillä lyhyesti suoraan valoon, jotta vaikutus kohdistuisi silmiin ja verkkokalvoihin.• Voit käyttää kirkasvalolamppua niin usein kuin haluat. Vaikutus on kuitenkin tehokkain, kun valohoitoa otetaan suositeltuja vuorokaudenaikoja ja kestoja noudattaen vähintään 7 peräkkäisenä päivänä.• Tehokkain vuorokaudenaika hoidolle on klo 6–20 välillä, ja suositeltu hoidon kesto on 2 tuntia päivässä.• Älä katso koko käyttöaikaa suoraan valoon. Se saattaa rasittaa verkkokalvoja liikaa.• Aloita käyttö lyhyemmällä säteilytysajalla ja pidennä sitä viikon kuluessa.• Älä jätä käytössä olevaa kirkasvalolamppua ilman valvontaa. Huomautus: Ensimmäisten käyttökertojen jälkeen voi ilmaantua sivuvaikutuksia, kuten silmä- ja pääkipua sekä pahoinvointia, jotka kuitenkin häviävät seuraavien käyttökertojen myötä, kun hermosto tottuu uusiin ärsykkeisiin. Älä käytä kirkasvalolamppua muutamaan päivään, kunnes sivuvaikutukset ovat hävinneet. Yritä jatkaa käyttöä sen jälkeen uudelleen.												
3	Huomioitavaa Kasvojen ja lampun välinen suositeltava etäisyys käytön aikana on 20–45 cm. Käytön kesto riippuu etäisyydestä: <table border="1"><thead><tr><th>Luksia</th><th>Etäisyys</th><th>Käytön kesto</th></tr></thead><tbody><tr><td>10 000</td><td>noin 20 cm</td><td>0,5 tuntia</td></tr><tr><td>5 000</td><td>noin 30 cm</td><td>1 tunti</td></tr><tr><td>2 500</td><td>noin 45 cm</td><td>2 tuntia</td></tr></tbody></table> Pääsääntöisesti voidaan sanoa, että mitä lähempänä valonlähde on, sitä lyhyempi käyttöajan tulisi olla.	Luksia	Etäisyys	Käytön kesto	10 000	noin 20 cm	0,5 tuntia	5 000	noin 30 cm	1 tunti	2 500	noin 45 cm	2 tuntia
Luksia	Etäisyys	Käytön kesto											
10 000	noin 20 cm	0,5 tuntia											
5 000	noin 30 cm	1 tunti											
2 500	noin 45 cm	2 tuntia											
4	Valon hoitokäyttö pitkällä aikavälillä Käytä laitetta pimeänä vuodenaikana vähintään 7 peräkkäisenä päivänä tai (omien tarpeidesi mukaisesti) kauemmin. Valohoito kannattaa suorittaa mieluiten aamun tunteina.												
5	Kirkasvalolampun sammuttaminen ► Paina virtapainiketta. LED-valot sammuvat. Irrota pistoke pistorasiasta. HUOMIO! Lamppu on lämmin käytön jälkeen. Anna lampun jäähtyä riittävän kauan ennen sen puhdistusta tai pakkaamista/varastoimista.												

7. Laitteen puhdistus ja hoito

Aika ajoin laite on puhdistettava.

Huomio

- Varmista, ettei laitteen sisäosiin pääse vettä.
- Sammuta laite, irrota se verkkovirrasta ja anna sen jäähtyä ennen jokaista puhdistuskertaa.
- Älä puhdistu laitetta astianpesukoneessa!
Puhdistu laite kevyesti kostutetulla liinalla.
- Älä käytä voimakkaita puhdistusaineita äläkä koskaan upota laitetta veteen.
Verkkovirtaan kytkettyyn laitteeseen ei saa koskea märin käsin, eikä laitteen päälle saa roiskua vettä. Laitetta saa käyttää vain sen ollessa täysin kuiva.

8. Säilytys

Jos laitetta ei käytetä pitkään aikaan, irrota laite verkkovirrasta ja säilytä sitä kuivassa paikassa lasten ulottumattomissa.

Noudata kohdassa Tekniset tiedot ilmoitettuja säilytysolosuhteita.

9. Hävittäminen

Kun laitteen käyttöikä on päättynyt, laitetta ei saa ympäristösyistä hävittää tavallisen kotitalousjätteen mukana.

Hävität käytöstä poistettu laite viemällä se asianmukaiseen keräys- ja kierrätyspisteeseen. Hävitä laite EU:n antaman sähkö- ja elektroniikkalaiteromua koskevan WEEE-direktiivin (Waste Electrical and Electronic Equipment) mukaisesti. Saat lisätietoja jätteen hävittämisestä vastaavilta paikallisilta jätehuoltoviranomaisilta.



10. Ongelmien ratkaisu

Ongelma	Mahdollinen syy	Ratkaisu
Valo ei pala.	Virtapainiketta ei ole painettu.	Käynnistä laite virtapainikkeella.
	Ei sähkövirtaa.	Kytke verkkopistoke kunnolla paikalleen.
	Ei sähkövirtaa.	Verkkajohto on viallinen. Ota yhteyttä asiakaspalveluun tai jälleenmyyjään.
	LED-valojen käyttöikä on ylittynyt. LED-valot ovat vioittuneet.	Jos laite vaatii korjausta, käänny asiakaspalvelun tai valtuutetun jälleenmyyjän puoleen.

11. Tekniset tiedot

Tyyppi	MDLEDV2
Malli	TL41
Mitat (L x K x S)	270 x 207 x 80 mm
Johdon pituus	enint. 2 000 mm
Paino	noin 645 g
Valaisin	LED-valot
Valaistuksen voimakkuus	10 000 luksia (etäisyys: noin 20 cm)
Verkkoliitäntä	220–240 V ~, 50 Hz, 0,3 A
Käyttöolosuhteet	0–+40°C, suhteellinen ilmankosteus 30–90 %, ympäristön ilmanpaine 700–1060 hPa
Säilytysolosuhteet	-10–+60°C, suhteellinen ilmankosteus 30–90 %, ympäristön ilmanpaine 700–1060 hPa
Kuljetusolosuhteet	-10–+60°C, suhteellinen ilmankosteus 30–90 %, ympäristön ilmanpaine 700–1060 hPa
Tuotteen luokitus	Suojausluokka II, IP21, ei käyttöosaa, ei AP- eikä APG-suojattu, jatkuva käyttö,
Valon ulostulopaikka	Kirkasvaloalue (n. 440 cm ²)
LED-valojen värielämpötila	6500 K
LED-valojen käyttöikä:	n. 10 000 tuntia
Valonlähteiden riskiluokitus	Standardin IEC 60601-2-57: 2011 mukainen luokittelu: riskiryhmä 1
Tuotteen käyttöikä	5 vuotta

TL 41 -laitteen suurin säteilyteho

Säteilyteho	Riskiryhmä luokiteltu standardin IEC 60601-2-57: 2011 mukaan	Enimmäisarvo
E _{UVA} : Silmien UV-A	Vaaraton	$1,6 \times 10^{-4} \text{ W}\cdot\text{m}^{-2}$
ES: Aktiivinen UV – iho & silmät	Vaaraton	$1,5 \times 10^{-4} \text{ W}\cdot\text{m}^{-2}$
EIR: Infrapunasäteily – silmien vaarallisen altistumisen rajat	Vaaraton	$5,7 \times 10^{-2} \text{ W}\cdot\text{m}^{-2}$
EH: Lämpövaara iholle	Vaaraton	$3,1 \times 10^1 \text{ W}\cdot\text{m}^{-2}$
LB: Sinivalo	Riskiryhmä 1	$1,1 \times 10^3 \text{ W}\cdot\text{m}^{-2}\cdot\text{sr}^{-1}$
LR: Verkkokalvon lämpövauriot	Vaaraton	$2,4 \times 10^2 \text{ W}\cdot\text{m}^{-2}\cdot\text{sr}^{-1}$

Pidätämme oikeuden teknisiin muutoksiin.

Löydät sarjanumeron laitteesta tai paristokotelosta.

Tämä laite on eurooppalaisten lääkintälaitteista annettujen direktiivien 93/42/EEC ja 2007/47/EC sekä lääketieteellisten tuotteiden käytöstä annetun Saksan lain mukainen.

Tämä laite on eurooppalaisen normin EN 60601-1-2 mukainen, ja se on altis sähkömagneettisille kentille. Ota huomioon, että kannettavat ja siirrettävät suurtaajuuslaitteet (HF) voivat vaikuttaa tähän laitteeseen. Lisätietoja saat annetusta asiakaspalveluosoitteesta tai käyttöohjeen lopusta.

12. Takuu/huolto

Beurer GmbH, Söflinger Straße 218, D-89077 Ulm (jäljempänä "Beurer") myöntää tälle tuotteelle takuun jäljempänä mainituin ehdoin ja jäljempänä kuvatussa laajuudessa.

Jäljempänä ilmoitetut takuehdot eivät vaikuta myyjän lakisääteisiin takuuvelloitteisiin, jotka syntyvät ostajan kanssa solmittavan kauppasopimuksen myötä.

Takuu on lisäksi voimassa riippumatta lain määräämistä vastuista.

Beurer takaa, että tuote toimii moitteetta ja että siitä ei puutu mitään.

Maailmanlaajuinen takuu-aika on 3 vuotta siitä, kun ostaja ostaa uuden, käyttämättömän tuotteen.

Takuu koskee vain tuotteita, jotka ostaja on hankkinut kuluttajana ja joita hän käyttää ainoastaan henkilökohtaisiin tarkoituksiin kotitalouskäytössä.

Voimassa on Saksan laki.

Jos tällainen tuote osoittautuu takuuajana epätäydelliseksi tai sen toiminnassa on puutteita jäljempänä ilmoitettujen ehtojen mukaisesti, Beurer toimittaa näiden takuehtojen mukaisesti maksutta korvaavan tuotteen tai korjaa tuotteen.

Kun ostaja haluaa ilmoittaa takuutapauksesta, hänen on käännäytävä ensin paikallisen jälleenmyyjän puoleen: katso asiakaspalveluosoitteet oheisesta Service International luettelosta.

Tämän jälkeen ostaja saa tarkempia tietoja takuutapauksen käsittelystä, esim. mihin hän voi lähettää tuotteen ja mitä asiakirjoja vaaditaan.

Takuuvaatimus voidaan tehdä vain, jos ostaja pystyy esittämään

- laskukopion/ostokuitin

- alkuperäisen tuotteen

Beurerille tai Beurerin valtuuttamalle yhteistyökumppanille.

Takuu ei kata

- tuotteen normaalista käytöstä aiheutuvaa kulumista

- tuotteen mukana toimitettuja lisävarusteita, jotka kuluvat asianmukaisessa käytössä (esim. paristoja, akkuja, mansetteja, tiivisteitä, elektrodeja, lamppeja, vaihtopäitä tai inhalaattorin varusteita)

- tuotteita, joita on käytetty, puhdistettu, varastoitu tai huollettu epäasiallisesti ja/tai käyttöohjeen määräysten vastaisesti, eikä tuotteita, jotka ostaja tai muu kuin Beurerin valtuuttama huoltopiste on avannut, korjannut tai muuttanut
- kuljetuksessa valmistajan ja asiakkaan tai huoltopisteen ja asiakkaan välillä aiheutuneita vaurioita
- kakkoslaatuisina tai käytettyinä ostettuja tuotteita
- tuotteessa esiintyvistä puutteesta johtuvia välillisiä vahinkoja (tällaisessa tapauksessa voidaan kuitenkin mahdollisesti esittää vaateita tuotevastuun tai muiden lain määäämien vastuiden perusteella).

Korjaukset tai koko tuotteen vaihtaminen eivät missään tapauksessa pidennä takuuaikaa.

Indhold

1. Lær apparatet at kende	42	7. Rengøring og vedligeholdelse af apparatet	46
2. Symbolforklaring	43	8. Opbevaring	47
3. Anvisninger	43	9. Bortskaffelse	47
4. Beskrivelse af apparatet	45	10. Sådan løser du driftsproblemer	47
5. Ibrugtagning	45	11. Tekniske data	47
6. Betjening	46	12. Garanti/service	48

1. Lær apparatet at kende

Kære kunde.

Det glæder os, at du har besluttet dig for et produkt fra vores sortiment. Vores navn står for avancerede og gennemtestede kvalitetsprodukter inden for varme, vægt, blodtryk, legemstemperatur, puls, blid terapi, massage og luft.

Med venlig hilsen
Beurer-teamet

Hvorfor bruge dagslys?

Når solskinstimerne reduceres mærkbart om efteråret, og mennesker opholder sig længere tid indendørs i vintermånederne, kan der opstå symptomer på lysmangel. Disse symptomer kaldes ofte for "vinterdepression". Der kan være mange forskellige symptomer:

- Humørsvingninger
- Dårligt humør
- Energimangel og passivitet
- Generel utilpashed
- Øget søvnbehov
- Manglende appetit
- Koncentrationsbesvær

Årsagen til disse symptomer er det faktum, at lys og især sollys er livsvigtigt og påvirker menneskekroppen direkte. Sollys styrer indirekte produktionen af melatonin, som kun sættes fri i blodet, når det er mørkt. Dette hormon fortæller kroppen, at det er tid til at sove. I månederne med mindre sollys, sker der derfor en øget produktion af melatonin. Og derfor har vi mindre lyst til at stå op, fordi kroppens funktioner ikke kører på fuld flamme. Hvis dagslyslampen anvendes lige efter man vågner om morgenen, det vil sige så tidligt som muligt, kan produktionen af melatonin afbrydes, således at man kan opnå en positiv humørændring.











Derudover hæmmes produktionen af lykkehormonet serotonin på grund af lysmangel, og det påvirker i høj grad vores "velvære". Ved anvendelse af lys drejer det sig altså om en kvantitativ ændring af hormoner og neurotransmittere i hjernen, som kan have indflydelse på vores aktivitetsniveau, vores følelser og vores velvære. Dagslyslamper er en velegnet erstatning for det naturlige sollys, der kan modvirke denne form for forstyrrelse af hormonbalancen.

Inden for det medicinske område anvendes dagslyslamper i lysterapi som middel mod symptomer på lysmangel. Dagslyslamper simulerer dagslys over 10.000 lux. Dette lys kan påvirke menneskekroppen og anvendes som behandling og forebyggelse. Normalt elektrisk lys er derimod ikke tilstrækkeligt til at påvirke hormonbalancen. I et kontor med god belysning er lysstyrken f.eks. ikke på mere end 500 lux.

- Leveringsomfang:**
- Dagslyslampe
 - Denne betjeningsvejledning

2. Symbolforklaring

Følgende symboler anvendes i betjeningsvejledningen eller på apparatet

	Læs betjeningsvejledningen		Tilladt driftstemperatur og -luftfugtighed
 Advarsel	Advarsel om risiko for tilskadekomst eller sundhedsfare	 Bemærk	Markerer vigtige oplysninger.
 Vigtigt!	Sikkerhedsanvisning vedrørende mulige skader på apparatet/tilbehøret		Producent
	Serienummer		Beskyttelsesklasse II
 0123	CE-mærkningen bekræfter overensstemmelsen med de grundlæggende krav i direktivet 93/42/EEC om medicinske produkter.	O/I	OFF/ON
IP 21	Beskyttet mod faste fremmedlegemer, 12,5 mm i diameter og derover, og mod lodret dryppende vand		Emballagen skal bortskaffes på miljøvenlig vis.
Storage 	Tilladt opbevaringstemperatur og -luftfugtighed		

3. Anvisninger

Gennemlæs nøje denne betjeningsvejledning, og opbevar den til senere brug. Gør den tilgængelig for andre brugere, og følg anvisningerne.

Sikkerhedsanvisninger

Advarsel

- Dagslyslampen er kun beregnet til bestråling af den menneskelige krop.
- Dette apparat er ikke beregnet til erhvervs-mæssig eller klinisk brug, men udelukkende til personlig anvendelse i hjemmet.
- Apparatet egner sig til sundhedsanvendelser i hjemmet. Det er ikke nødvendigt med særlig oplæring for at kunne bruge apparatet.
- Kontrollér før brug, at apparatet og tilbehøret ikke har synlige skader, og at alt emballagemateriale er fjernet. Anvend ikke apparatet i tvivlstilfælde, og kontakt din forhandler eller den anførte kundeserviceadresse, hvis du har spørgsmål.
- Sørg også for, at dagslyslampen står sikkert.
- Apparatet må kun tilsluttes den netspænding, der fremgår af typeskiltet.
- Sænk ikke apparatet ned i vand, og anvend det ikke i vådrum.
- Brug ikke apparatet på hjælpeløse mennesker, børn under 3 år eller på varmeufølsomme personer (personer med sygdomsbetingede hudændringer), efter indtagelse af smertelindrende medikamenter, alkohol eller narkotika.
- Hold emballagen uden for børns rækkevidde (fare for kvælning!).
- Sørg for, at børn ikke bruger apparatet som legetøj.
- Når det er varmt, må apparatet ikke til- eller afdækkes, eller opbevares i emballagen.
- Træk altid strømforsyningen ud, og lad apparatet køle af, inden du berører det.
- Det er ikke tilladt at tage fat om apparatet med fugtige hænder, mens det er tilsluttet, ligesom der ikke må sprøjte vand på apparatet. Apparatet må kun bruges, når det er helt tørt.
- Husk altid at tilslutte og afbryde strømforsyningen til el-nettet med tørre hænder, og berør altid kun tænd/sluk-knappen med tørre hænder.

- Hold el-ledningen væk fra varme genstande og åben ild.
- Beskyt apparatet mod kraftige stød.
- Træk ikke strømforsyningen ud af stikkontakten ved at trække i ledningen. Tag fat i stikket for at tage ledningen ud af stikkontakten.
- Anvend ikke apparatet, hvis det er beskadiget eller ikke fungerer korrekt. Kontakt kundeservice i de nævnte tilfælde.
- Hvis el-ledningen til dette apparat bliver beskadiget, skal den bortskaffes. Hvis den ikke kan tages af, skal apparatet bortskaffes.
- Stikket er beregnet til frakobling af strømforsyningen. Anbring apparatet således, at du til enhver tid nemt kan trække stikket ud af stikkontakten.
- Apparatet er først blevet koblet fra el-nettet, når strømforsyningen er blevet trukket ud af stikkontakten.
- Anvend ikke apparatet i nærheden af brændbare narkosegasforbindelser med luft, ilt eller kvælstofoxid.
- Der skal ikke foretages nogen kalibrering eller forebyggende kontroller og vedligeholdelsesforanstaltninger på dette apparat.
- Apparatet kan ikke repareres. Det indeholder ingen dele, som kan repareres.
- Det er ikke tilladt at modificere noget på apparatet uden producentens tilladelse.
- Hvis apparatet modificeres, skal der foretages grundige test og kontroller for at garantere den fortsatte sikkerhed ved videre brug af apparatet.

Generelle anvisninger

Vigtigt!

- Hvis du har undergået en øjenoperation, skal du rådføre dig med en læge.
- Hvis du er blevet diagnosticeret med en øjenlidelse, hvor du skal undgå kraftigt lys, skal du rådføre dig med en læge, før du anvender apparatet.
- Hvis du lider af en alvorlig depression, skal du rådføre dig med en læge.
- Hvis din hud reagerer følsomt på lys (f.eks. systemisk lupus erythematosus), skal du rådføre dig med en læge, før du anvender apparatet.
- Ved indtagelse af medikamenter såsom smertelindrende midler, midler til sænkning af blodtrykket eller antidepressiver skal du først rådføre dig med din læge angående brugen af dagslyslampen.
- Hos personer med øjensygdomme og hos diabetikere skal der foretages en undersøgelse hos øjnlægen, inden dagslyslampen tages i brug.
- Undlad at bruge apparatet i tilfælde af øjensygdomme såsom grå stær, grøn stær, generelle sygdomme på synsnerven og ved betændelse af øjets glaslegeme.
- Ved sundhedsmæssige betænkeligheder af enhver art skal du konsultere din læge!
- Personer med alvorlig lysfølsomhed og tendens til migræne skal først rådføre sig med en læge angående brugen af dagslyslampen.
- Før apparatet anvendes, skal alt emballagemateriale fjernes.
- Pærerne er ikke omfattet af garantien.

EMC-oplysninger

Advarsel

- Dette apparat bør ikke anvendes lige ved siden af andre apparater eller stablet med andre apparater, da det kan forårsage forstyrrelser af og fejl i forbindelse med brugen af apparatet. Hvis det er nødvendigt at anvende apparatet på ovenstående måde, skal dette apparat og de andre apparater overvåges for at sikre, at de fungerer som de skal.
- Brug af andet tilbehør og en anden strømforsyning end det, der følger med dette apparat, kan forårsage øget udsendelse af elektrisk interferens eller forringe apparatets elektromagnetiske immunitet, og det kan medføre forstyrrelser af eller fejl i forbindelse med brugen af apparatet.
- Bærbart RF-kommunikationsudstyr (inklusive dets tilbehør såsom antennekabler og eksterne antenner) bør ikke anvendes i en afstand på under 30 cm i forhold til dette apparat og dets strømforsyning og el-ledning. Manglende overholdelse heraf kan forårsage en forringelse af apparatets ydelse.
- Hvis apparatet ikke lyser eller hvis det flimrer på grund af elektromagnetisk interferens, så skal det opstilles og bruges et andet sted.

- Af hensyn til den grundlæggende sikkerhed og opretholdelse af de væsentlige funktionsegenskaber i hele apparatets forventede driftslevetid, må apparatet ikke anvendes i nærheden (f.eks. inden for en omkreds på 1,5 km) af AM-, FM- og TV-sendere.

Reparation

⚠️ Vigtigt

- Forsøg ikke at åbne eller reparere apparatet. Det kan medføre alvorlige personskader. Overholdes dette ikke, bortfalder garantien.
- Henvend dig til vores kundeservice eller en autoriseret forhandler, hvis der er brug for reparation.
- Anvend ikke apparatet, hvis det er beskadiget. Hvis apparatet ikke virker, skal du forsøge at løse problemet ved hjælp af anvisningerne i kapitlet "Sådan løser du driftsproblemer". Kontakt vores kundeservice eller en autoriseret forhandler, hvis du ikke kan løse problemet.

4. Beskrivelse af apparatet

Oversigt

1. Lysskærm
2. Hus, bagside
3. Fod
4. Tænd/sluk-knap
5. Netkabel med stik
6. Fod
7. Ophængshul til ophængning på væg

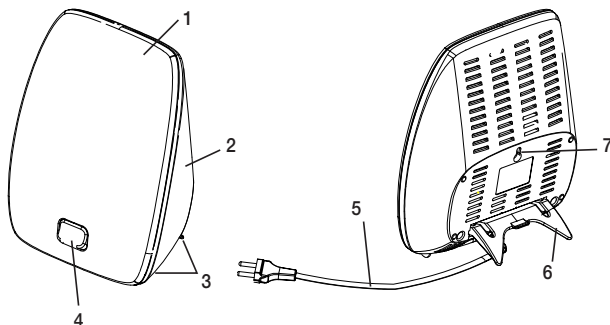

5. Ibrugtagning

Tag apparatet ud af folien. Kontroller apparatet for skader og fejl. Hvis du finder skader eller fejl på apparatet, må apparatet ikke anvendes, og du skal kontakte kundeservice eller leverandøren.

Opstilling

Anbring apparatet på en jævn flade. Stedet vælges, så afstanden fra apparatet til brugeren er mellem 20 cm og 45 cm. Her har lampen sin optimale effekt.

Ophængning på væggen

Alternativt kan du hænge apparatet op på en væg. Til det formål kræves en robust væg med en stabil ophængs-anordning (for betonvægge, f.eks. en 25 mm lang M4 pladeskrue i rustfrit stål med rawlplug). Hæng nu apparatet op på ophængs-anordningen ved hjælp af ophængshullet (befinder sig midt på bagsiden af apparatet). Pladeskrue og rawlplug medfølger ikke.

⚠️ Vigtigt!

Hvis ophængshullet på bagsiden af apparatet er revet i stykker eller beskadiget, må apparatet ikke hænges op på en væg! Kontakt kundeservice eller forhandleren for at få hjælp.

ⓘ Bemærk:

- Sørg for, at der er en stikkontakt i nærheden af opstillingsstedet.
- Sørg for, at stikket er sat rigtigt i stikkontakten.
- Læg el-ledningen, så man ikke kan falde over den.

6. Betjening

1	Tænding af lampen ► Tryk på tænd/sluk-knappen.												
2	Nyd lyset Sæt dig så tæt på lampen som muligt, mellem 20 cm og 45 cm. Under brugen kan du gøre som du plejer. Du kan læse, skrive, telefonere osv. <ul style="list-style-type: none">• Se med jævne mellemrum direkte ind i lyset i kort tid, virkningen indtræder nemlig via øjnene/nethinden.• Du kan bruge dagslyslampen lige så ofte, som du har lyst. Behandlingen er dog mest effektiv, hvis du foretager lysterapien ud fra de angivne tider mindst 7 dage i træk.• Det mest effektive tidspunkt på dagen for behandlingen er mellem kl. 6 om morgenen og kl. 20 om aftenen. Det anbefales at lade behandlingen være 2 timer dagligt.• Undlad dog at se direkte ind i lyset under hele behandlingen, da det kan medføre en overstimulering af nethinden.• Start med bestråling over et kort tidsrum, og øg i løbet af en uge varigheden.• Lad ikke dagslyslampen være uden opsyn, når den er tændt. Bemærk: Efter de første anvendelser kan der forekomme bivirkninger såsom ondt i øjnene og hovedet samt kvalme, men disse bivirkninger udebliver ved efterfølgende anvendelser, fordi dit nervesystem derefter har vænnet sig til den nye stimulering. Undlad at bruge dagslyslampen i et par dage, indtil bivirkningerne er forsvundet, og prøv derefter igen.												
3	Det skal du være opmærksom på Den anbefalede afstand mellem ansigtet og lampen under anvendelsen er 20-45 cm. Anvendelsesvarigheden afhænger også af afstanden: <table border="1"><thead><tr><th>Lux</th><th>Afstand</th><th>Anvendelsens varighed</th></tr></thead><tbody><tr><td>10.000</td><td>ca. 20 cm</td><td>0,5 time</td></tr><tr><td>5.000</td><td>ca. 30 cm</td><td>1 time</td></tr><tr><td>2.500</td><td>ca. 45 cm</td><td>2 timer</td></tr></tbody></table> Grundlæggende gælder følgende: Jo tættere man er på lyskilden, desto kortere skal anvendelsesvarigheden være.	Lux	Afstand	Anvendelsens varighed	10.000	ca. 20 cm	0,5 time	5.000	ca. 30 cm	1 time	2.500	ca. 45 cm	2 timer
Lux	Afstand	Anvendelsens varighed											
10.000	ca. 20 cm	0,5 time											
5.000	ca. 30 cm	1 time											
2.500	ca. 45 cm	2 timer											
4	Nyd lyset i længere tid Gentag i den mørke årstid anvendelsen mindst 7 dage efter hinanden, eller også længere, alt efter dine personlige behov. Du bør gennemføre behandlingen om morgenen.												
5	Slukning af lampen ► Tryk på tænd/sluk-knappen. LED'erne slukkes. Træk netstikket ud af stikkontakten. VIGTIGT! Lampen er varm efter brug. Lad først lampen køle rigtigt af, før du stiller eller pakker den væk!												

7. Rengøring og vedligeholdelse af apparatet

Apparatet skal rengøres en gang imellem.

⚠️ Vigtigt

- Sørg for, at der ikke kommer vand ind i apparatet!
Før hver rengøring skal apparatet slukkes, stikket trækkes ud og apparatet køle af.
- Rengør ikke apparatet i opvaskemaskinen!
Rengør apparatet med en godt opvredet klud.
- Anvend ingen skræppe rengøringsmidler, og hold aldrig apparatet under vand.
Det er ikke tilladt at tage fat om apparatet med fugtige hænder, mens det er tilsluttet, ligesom der ikke må sprøjte vand på apparatet. Apparatet må kun bruges, når det er helt tørt.

8. Opbevaring

Hvis du ikke skal anvende apparatet i længere tid, skal du opbevare det på et tørt sted uden for børns rækkevidde og med stikket trukket ud.

Se de anførte opbevaringsbetingelser i kapitlet "Tekniske data".

9. Bortskaffelse

Af hensyn til miljøet må apparatet ikke bortskaffes sammen med almindeligt husholdningsaffald, når det er udtjent.

Bortskaffelse kan ske på genbrugsstationerne i dit land. Apparatet skal bortskaffes i henhold til EU-direktivet vedrørende elektrisk og elektronisk affald – WEEE (Waste Electrical and Electronic Equipment). Henvend dig til din kommunes affaldsforvaltning, hvis du har andre spørgsmål.



10. Sådan løser du driftsproblemer

Problem	Mulig årsag	Løsning
Apparatet lyser ikke	Tænd/sluk-knap slået fra	Slå tænd/sluk-knappen til.
	Ingen strøm	Tilslut netstikket korrekt.
	Ingen strøm	El-ledningen er defekt. Kontakt kundeservice eller forhandleren
	LED'ernes levetid er overskredet. LED'erne er defekte.	Henvend dig til vores kundeservice eller en autoriseret forhandler, hvis der er brug for reparation.

11. Tekniske data

Type	MDLEDV2
Model	TL41
Mål (BxHxD)	270 x 207 x 80 mm
Kabellængde	maks. 2.000 mm
Vægt	ca. 645 g
Belysningsanordning	LED'er
Belysningsstyrke	10.000 lux (afstand: ca. 20 cm)
Nettilslutning	220-240 V ~, 50 Hz, 0,3 A
Anvendelsesforhold	0 °C til +40°C, 30-90 % relativ luftfugtighed, 700-1060 hPa omgivende tryk
Opbevaringsbetingelser	-10°C til +60°C, 30-90 % relativ luftfugtighed, 700-1060 hPa omgivende tryk
Transportbetingelser	-10°C til +60°C, 30-90 % relativ luftfugtighed, 700-1060 hPa omgivende tryk
Produktklassificering	Beskyttelsesklasse II, IP21, ingen anvendt del, ingen AP eller APG, uafbrudt drift
Lysudgangen	Lysskærm (ca. 440 cm ²)
LED'ernes farvetemperatur	6.500 kelvin
LED'ernes levetid	ca. 10.000 timer
Lyskilders risikogruppe	I henhold til IEC 60601-2-57: 2011 klassificeret som risikogruppe 1
Produktets levetid	5 år

TL 41-lampens maksimale stråleeffekt

Stråleeffekt	Klassificering af risikogruppen i henhold til IEC 60601-2-57: 2011	Maksimal værdi
E _{UVa} : Øje UV-A	Fri gruppe	$1,6 \times 10^{-4} \text{ W}\cdot\text{m}^{-2}$
ES: Aktinisk UV hud og øje	Fri gruppe	$1,5 \times 10^{-4} \text{ W}\cdot\text{m}^{-2}$
EIR: Infrarød stråling, grænser for farlig eksponering af øjnene	Fri gruppe	$5,7 \times 10^{-2} \text{ W}\cdot\text{m}^{-2}$
EH: Termisk fare for huden	Fri gruppe	$3,1 \times 10^1 \text{ W}\cdot\text{m}^{-2}$
LB: Blåt lys	Risikogruppe 1	$1,1 \times 10^3 \text{ W}\cdot\text{m}^{-2}\cdot\text{sr}^{-1}$
LR: Retinal termisk	Fri gruppe	$2,4 \times 10^2 \text{ W}\cdot\text{m}^{-2}\cdot\text{sr}^{-1}$

Ret til tekniske ændringer forbeholdes.

Serienummeret kan findes på apparatet eller i batterirummet.

Dette apparat opfylder kravene i de europæiske direktiver for medicinske anordninger 93/42/EEC og 2007/47/EC samt den lokale lovgivning for medicinske produkter.

Dette apparat er i overensstemmelse med den europæiske standard EN 60601-1-2 og er underkastet særlige forsigtighedsregler med hensyn til elektromagnetisk kompatibilitet. Bemærk her, at bærbart og mobilt højfrekvent kommunikationsudstyr kan påvirke dette apparat. Nærmere oplysninger kan rekvireres via den angivne kunde-serviceadresse eller kan findes bagest i betjeningsvejledningen.

12. Garanti/service

Beurer GmbH, Söflinger Straße 218, D-89077 Ulm (herefter kaldet "Beurer") giver garanti for dette produkt i henhold til nedenstående forudsætninger og i det omfang, der er beskrevet herunder.

Efterfølgende garantibetingelser berører ikke sælgers lovpligtige garantiforpligtelser i henhold til købekontrakten med køber.

Garantien dækker ligeledes uændret for lovpligtige erstatningsbestemmelser.

Beurer giver garanti for, at dette produkt er fuldstændigt og fungerer problemfrit.

Den verdensomspændende garantiperiode er 3 år fra den dato, hvor køberen køber det nye, ubrugte produkt.

Denne garanti gælder kun for produkter, som køber har erhvervet som forbruger og udelukkende til personlig og privat brug.

Den tyske lovgivning er gældende.

Såfremt det inden for garantiperioden viser sig, at produktet er ufuldstændigt eller mangelfuldt i sin funktion i henhold til de efterfølgende bestemmelser, vil Beurer foretage en gratis ombytning eller reparation.

Hvis køber ønsker at indberette et garantikrav, skal han først henvende sig til den lokale forhandler - se serviceadresserne på den medfølgende liste "Service International".

Der modtager køber nærmere oplysninger om behandlingen af garantikravet, f.eks. hvor produktet skal sendes hen, og hvilken dokumentation der er nødvendig.

Der kan kun stilles krav i henhold til garantien, når køber:

- har en kopi af fakturaen/kvitteringen for købet og

- det originale produkt

og kan fremlægge disse for Beurer eller en autoriseret Beurer-partner.

Følgende er udtrykkeligt udelukket fra denne garanti

- Slitage, som opstår ved normal brug af produktet.

- Tilbehør, som følger med produktet, og som nedslides eller opbruges ved korrekt brug (f.eks. batterier, genopladelige batterier, manchetter, tætninger, elektroder, elpærer, tilbehørsdele og inhalatortilbehør).

- Produkter, som er blevet anvendt, rengjort, opbevaret eller vedligeholdt forkert og/eller i modstrid med anvisningerne i brugervejledningen, samt produkter som er blevet åbnet, repareret eller ændret af køber eller et servicecenter, der ikke er autoriseret af Beurer.
- Skader, som opstår under transporten mellem producenten og kunden eller mellem servicecenteret og kunden.
- Produkter, der sælges som 2.-sorteringsvarer eller brugte varer.
- Følgeskader, som skyldes en mangel på produktet (i et sådant tilfælde kan der muligvis stilles krav i henhold til produktansvarsloven eller andre lovpligtige erstatningsbestemmelser).

Reparationer eller ombytning forlænger under ingen omstændigheder garantiperioden.

Innhold

1. Bli kjent med produktet.....	50	7. Stell og rengjøring av apparatet.....	54
2. Tegnforklaring	51	8. Oppbevaring	54
3. Merknader.....	51	9. Kasserings	55
4. Produktbeskrivelse	53	10. Fremgangsmåte ved problemer.....	55
5. Før bruk.....	53	11. Tekniske data	55
6. Betjening.....	54	12. Garanti/service.....	56

1. Bli kjent med produktet

Kjære kunde!

Det gleder oss at du har valgt et av våre produkter. Vårt navn står for høyverdige og nøye testede kvalitetsprodukter innenfor områdene varme, vekt, blodtrykk, kroppstemperatur, puls, myk terapi, massasje og luft.

Vennlig hilsen
Beurer-teamet

Hvorfor bruke dagslys?

Det blir merkbart færre lystimer idet vi går mot høst, og mye av vinterhalvåret blir tilbrakt innendørs. Dette kan føre til lysmangel. Såkalt vinterdepresjon. Vinterdepresjonen kan gi seg utslag i f.eks.:

- Ubalanse
- Nedtrykthet
- Manglende energi og tiltakslyst
- Generelt ubehag
- Økt søvnbehov
- Manglende matlyst
- Konsentrasjonsvansker

Årsaken til at disse symptomene oppstår, er at vi får for lite av det livsviktige (sol)lyset og dermed kommer i ulage. Sollyset styrer indirekte produksjonen av melatonin, som kun avgis til blodet når det er mørkt. Dette hormonet forteller kroppen at det er tid for søvn. I solfattige perioder er det derfor økt produksjon av melatonin. Det gjør at det er tungt å stå opp, fordi kroppsfunksjonene er kjørt ned. Dersom dagslyslampen brukes straks etter du har våknet om morgenen, altså så tidlig som mulig, kan produksjonen av melatonin avsluttes slik at du kommer i en positiv stemning.













Også produksjonen av lykkehormonet serotonin forhindres av lysmangel, som også vesentlig påvirker vårt velvære. Ved bruk av lys dreier det seg altså om kvantitative endringer av hormoner og signalstoffer i hjernen, som påvirker våre følelser og velvære. Dagslyslampene fungerer som erstatning for naturlig sollys og motvirker den hormonelle ubalansen vi kjenner som vinterdepresjon.

Dagslyslamper brukes allerede som medisinsk utstyr for behandling mot vinterdepresjoner. Dagslyslampene simulere dagslys med en intensitet på over 10 000 lux. Dette lyset kan påvirke kroppen og dempe eller forebygge symptomer på lysmangel. Vanlig elektrisk lys er derimot altfor svakt til å ha effekt på hormonbalansen. I et godt belyst kontor er f.eks. belysningsstyrken ikke mer enn knappe 500 lux.

- Leveringsomfang:**
- Dagslyslampe
 - Denne bruksanvisningen

2. Tegnforklaring

Følgende symboler er benyttet i bruksanvisningen eller på apparatet.

	Les bruksanvisningen		Tillatt driftstemperatur og -luftfuktighet
 Advarsel	Advarsel om fare for skader eller helsemessig risiko	 Merknad	Merknad om viktig informasjon.
 Merk	Det gjøres oppmerksom på mulige skader på apparatet/tilbehøret		Produsent
	Serienummer		Beskyttelsesklasse II
 0123	CE-merkingen dokumenterer samsvar med de grunnleggende kravene i direktiv 93/42/EEC for medisinsk utstyr.		AV/PÅ
IP 21	Beskyttet mot faste fremmedlegemer med diameter 12,5 mm og større og mot vertikalt dryppvann		Avhend emballasjen miljøriktig.
Storage 	Tillatt lagringstemperatur og -luftfuktighet		

3. Merknader

Les grundig gjennom denne bruksanvisningen, oppbevar den for senere bruk, sørg for at den er tilgjengelig for andre brukere og følg instruksjonene.

Sikkerhetsanvisninger

Advarsel

- Dagslyslampen skal bare benyttes til bestråling av menneskekroppen.
- Apparatet er ikke tiltenkt for kommersiell eller klinisk bruk. Det er kun beregnet til personlig bruk i privat husholdning.
- Apparatet egner seg til helsefremmende bruk i hjemmet. Det trengs ingen spesiell opplæring for å bruke apparatet.
- For bruk må du kontrollere at apparatet og tilbehøret ikke har synlige skader og at all emballasje er fjernet. Ikke bruk apparatet hvis du tror det kan være skadet. Henvend deg i stedet til din lokale forhandler eller kontakt kundeservice.
- Pass også på at dagslyslampen står støtt.
- Apparatet skal kun kobles til den nettspenningen som er angitt på typeskiltet.
- Ikke legg apparatet i vann, og ikke bruk det i våtrom.
- Skal ikke brukes på hjelpeløse personer, barn under 3 år eller personer som ikke kan føle varme (personer med sykdomsfremkalt hudforandringer), etter bruk av smertestillende medisiner, alkohol eller rusmidler.
- Hold barn unna emballasjen (fare for kvelning).
- Pass på at barn ikke bruker apparatet som leketøy.
- Apparatet skal ikke tildekkes eller pakkes ned i varm tilstand.
- Trekk alltid ut nettadapteren og la apparatet kjøle seg ned før du berører det.
- Du må ikke ta på apparatet med fuktige hender når apparatet er på; det må ikke komme vannsprut på apparatet. Apparatet skal kun brukes i helt tørt tilstand.
- Påse at du er tørt på hendene når du setter inn og trekker ut strømadapteren og når du berører AV/PÅ-knappen.
- Hold strømledningen unna varme gjenstander og åpen flamme.

- Beskytt apparatet mot kraftige støt.
- Ikke hold i adapterledningen når du trekker nettadapteren ut av stikkkontakten. For å trekke nettadapteren ut av stikkkontakten må du gripe rundt selve nettadapteren.
- Ikke bruk apparatet dersom det er skadet på det eller det ikke fungerer som det skal. Kontakt kundeservice i slike tilfeller.
- Hvis strømledningen til dette produktet blir skadet, må den kasseres. Hvis den ikke er avtakbar, må produktet kasseres.
- Støpslet brukes til frakobling fra strømforsyningen. Plasser apparatet slik at du til enhver tid og uten problemer kan koble støpslet fra strømforsyningen.
- Frakobling fra strømmettet er bare garantert når nettadapteren er trukket ut av stikkkontakten.
- Ikke bruk apparatet i nærheten av brennbare narkosegass/luft-blandinger, oksygen eller nitrogenoksid.
- Det skal ikke utføres noen form for kalibrering, forebyggende kontroll eller vedlikehold på dette apparatet.
- Det er ikke mulig å reparere apparatet. Det inneholder ingen deler som brukeren kan reparere.
- Det må ikke gjøres endringer på apparatet uten produsentens tillatelse.
- Hvis det gjøres endringer på apparatet, må det gjennomføres grundige tester og kontroller for å kunne garantere sikkerheten ved fortsatt bruk av apparatet.

Generelle råd

Merk

- Hvis du har hatt en øyeoperasjon, må du rådføre deg med lege før du bruker apparatet.
- Hvis du er diagnostisert med en øyesykdom der du skal unngå sterkt lys, må du rådføre deg med lege før du bruker apparatet.
- Hvis du lider av alvorlige depresjoner, må du rådføre deg med lege før du bruker apparatet.
- Hvis huden din er overfølsom overfor lys (f.eks. systemisk Lupus erytematosus), må du rådføre deg med lege før du bruker apparatet.
- Ved inntak av smertestillende eller blodtrykksenkende medikamenter eller antidepressiva, bør du før bruk av dagslyslampen først drøfte det med legen.
- Mennesker med sykdom på netthinnen skal før bruk av dagslyslampen undersøkes av øyelege, på samme måte som diabetikere.
- Skal ikke brukes ved øyesykdommer som grå stær, grønn stær, generelle skader på synsnerven og betennelser i øyeeplet.
- Hvis du har noen helsemessige betenkeligheter, må du spørre legen til råds!
- Personer med utpreget lysømfintlighet eller som er plaget med migrene, bør rådføre seg med legen før bruk av dagslyslampen.
- Fjern all emballasje før apparatet tas i bruk.
- Lyskilden er unntatt fra garantien.

EMC-informasjon

Advarsel

- Unngå bruk av dette apparatet rett ved siden av andre apparater eller med andre apparater i stablet form, for dette kan føre til feil driftsmåte. Hvis den nevnte typen bruk likevel er nødvendig, må både dette apparatet og de andre apparatene observeres for å bli overbevist om at de fungerer som de skal.
- Bruk av annet tilbehør og en annen nettadapter enn den som følger med apparatet, kan føre til økt elektromagnetisk støy eller redusert elektromagnetisk støymotstand og til feilaktig driftsmåte.
- Bærbart HF-kommunikasjonsutstyr (inkludert tilbehør som antennekabel og eksterne antenner) må ikke benyttes på en avstand under 30 cm fra dette apparatet og tilhørende nettadapter og tilkoblingskabel. Manglende overholdelse kan føre til redusert effekt på apparatet.
- Hvis apparatet ikke lyser eller blinker på grunn av elektromagnetisk interferens, må det brukes på et annet sted.
- For å sikre opprettholdelse av basissikkerheten og de vesentlige ytelseskarakteristikkene når det gjelder elektromagnetisk støy, må apparatet ikke brukes i nærheten av (f.eks. mindre enn 1,5 km fra) AM-, FM- og TV-sendere.

Reparasjon

Merk

- Ikke prøv å reparere apparatet selv. Dette kan føre til alvorlige personskader. Brytes denne regelen, blir garantien ugyldig.
- Kontakt kundeservice eller en autorisert forhandler hvis apparatet må repareres.

- Ikke bruk apparatet hvis det er skadet. Hvis apparatet ikke fungerer, kan du forsøke å løse problemet ved hjelp av informasjonen i kapitlet "Fremgangsmåte ved problemer". Hvis du ikke klarer å løse problemet, må du ta kontakt med kundeservice eller en autorisert forhandler.

4. Produktbeskrivelse

Oversikt

1. Lysskjerm
2. Husets bakside
3. Stativfot
4. AV/PÅ-knapp
5. Strømledning med støpsel
6. Sokkel
7. Hull for veggoppheng

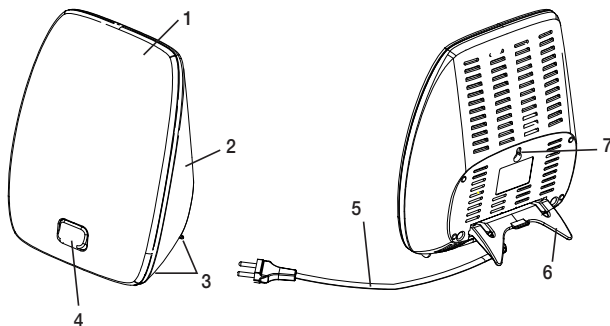

5. Før bruk

Ta apparatet ut av folien. Kontroller apparatet for skader og feil. Hvis det fastslås skader eller feil på apparatet, skal det ikke tas i bruk og du må kontakte kundeservice eller din leverandør.

Plassering

Plasser apparatet på et jevnt underlag. Plasseringen skal velges slik at avstanden fra apparatet til brukeren er mellom 20 og 45 cm. Da har lampen optimal virkning.

Henge opp på veggen

Alternativt kan du henge apparatet opp på veggen. Da trenger du en fast vegg med en stabil opphengsinnretning (for betongvegger, f.eks. en 25 mm lang M4 rustfri plateskrue med plugg). Heng opp apparatet på opphengsinnretningen ved hjelp av hullet (finnes midt på apparatets bakside). Plateskrue og plugg medfølger ikke.

⚠ Merk

Hvis det er sprekker eller skader ved hullet på apparatets bakside, skal apparatet ikke henges opp på vegg! Kontakt kundeservice eller din forhandler for å få hjelp.

ⓘ Merknad:

- Pass på at det er en stikkontakt i nærheten.
- Pass på at støpslet på nettadapteren er skjøvet helt inn i stikkontakten.
- Plasser nettkabelen slik at ingen snubler i den.

6. Betjening

1	Slå på lampen ► Trykk på av/på-knappen.												
2	Nytte lyset Sett deg så nær lampen som mulig, mellom 20 cm og 45 cm. Under behandlingen kan du utføre dine vanlige aktiviteter. Du kan lese, skrive, snakke i telefonen etc. <ul style="list-style-type: none">• Se stadig kort direkte på lampen, da opptak og virkning skjer via øynene og netthinnen.• Du kan bruke dagslyslampen så ofte du vil. For å oppnå best mulig effekt bør du imidlertid fullføre den anbefalte lysbehandlingen hver dag i minst 7 dager etter hverandre.• Behandlingen er mest effektiv mellom kl. 06.00 og kl. 20.00 og bør ha en varighet på to timer daglig.• Men se ikke direkte inn i lampen gjennom hele brukstiden, det kan kanskje føre til overreaksjon i netthinnen.• Begynn med kortere lystid, som du så øker i løpet av en uke.• Ikke la en dagslyslampe være i bruk uten tilsyn. Merknad: Etter første gangs bruk kan du merke bivirkninger, som f.eks. smerter i øyne og hode og kvalme, det vil gi seg ved senere bruk ettersom nervesystemet venner seg til den nye påvirkningen. Vent med å bruke dagslyslampen et par dager til bivirkningene har forsvunnet, og prøv deretter på nytt.												
3	Hva må du passe på Ved bruk er den anbefalte avstanden mellom ansikt og lampe 20 - 45 cm. Anbefalt lysbehandlingstid avhenger av avstanden: <table border="1"><thead><tr><th>Lux</th><th>Avstand</th><th>Bruksvarighet</th></tr></thead><tbody><tr><td>10 000</td><td>ca. 20 cm</td><td>0,5 time</td></tr><tr><td>5 000</td><td>ca. 30 cm</td><td>1 time</td></tr><tr><td>2 500</td><td>ca. 45 cm</td><td>2 timer</td></tr></tbody></table> Tommelfingerregel: Desto nærmere du sitter lyskilden, desto kortere brukstid.	Lux	Avstand	Bruksvarighet	10 000	ca. 20 cm	0,5 time	5 000	ca. 30 cm	1 time	2 500	ca. 45 cm	2 timer
Lux	Avstand	Bruksvarighet											
10 000	ca. 20 cm	0,5 time											
5 000	ca. 30 cm	1 time											
2 500	ca. 45 cm	2 timer											
4	Nyt lyset over en lengre tidsperiode Gjenta bruken i den mørke årstiden i minst 7 dager etter hverandre, eller også i lengre tid etter individuelle behov. Du bør helst foreta behandlingen i morgentimene.												
5	Slå av lampen ► Trykk på av/på-knappen. LED-ene slukner. Trekk støpselet ut av stikkkontakten. FARE! Lampen er varm etter bruk. La lampen først få kjøle seg ned før du flytter og/eller pakker den ned!												

7. Stell og rengjøring av apparatet

Apparatet bør rengjøres med jevne mellomrom.

Merk

- Pass på at det ikke kommer vann inn i apparatet!
For rengjøring må apparatet slås av, kobles fra strømmettet og avkjøles.
- Apparatet kan ikke rengjøres i oppvaskmaskin!
Rengjør lampen med en lett fuktet klut.
- Ikke bruk kaustiske rengjøringsmidler. Obs! Apparatet skal aldri nedsenkes i vann.
Du må ikke ta på apparatet med fuktige hender når apparatet er på; det må ikke komme vannsprut på apparatet. Apparatet skal kun brukes i helt tørr tilstand.

8. Oppbevaring

Hvis apparatet ikke skal brukes i et lengre tidsrom, skal det oppbevares med strømmen frakoblet på et tørt sted og utenfor barns rekkevidde.

Overhold oppbevaringsbetingelsene som er angitt i "Tekniske data".

9. Kassering

Av hensyn til miljøet skal apparatet etter endt levetid ikke kastes sammen med vanlig husholdningsavfall. Apparatet kan avhendes på et lokalt innsamlingssted. Apparatet skal avhendes i henhold til WEEE-direktivet om elektrisk og elektronisk avfall. Ved spørsmål må du henvende deg til ansvarlige kommunale myndigheter.



10. Fremgangsmåte ved problemer

Problem	Mulig årsak	Løsning
Apparatet lyser ikke	Av/på-knappen er avslått	Slå på med av/på-knappen.
	Ingen strømtilførsel	Sett støpselet riktig inn.
	Ingen strømtilførsel	Strømledningen er defekt. Kontakt kundeservice eller din forhandler
	Levetid for LED-er overskredet. LED-er defekte.	Kontakt kundeservice eller en autorisert forhandler hvis apparatet må repareres.

11. Tekniske data

Type	MDLEDV2
Modell	TL41
Dimensjoner (BHD)	270 x 207 x 80 mm
Kabellengde	maks. 2 000 mm
Vekt	ca. 645 g
Lyskilde	LED-er
Lysstyrke	10 000 lux (avstand: ca. 20 cm)
Strømforsyning	220-240 V ~ 50/50 Hz, 0,3 A
Driftsbetingelser	0 °C til +40 °C, 30-90 % relativ luftfuktighet, 700-1060 hPa lufttrykk i omgivelsene
Oppbevaringsbetingelser	-10°C til +60°C, 30-90 % relativ luftfuktighet, 700-1060 hPa lufttrykk i omgivelsene
Transportbetingelser	-10°C bis +60 °C, 30-90 % relativ luftfuktighet, 700-1060 hPa lufttrykk i omgivelsene
Produktklassifisering	Beskyttelsesklasse II, IP21, ingen brukerdel, ingen AP eller APG, kontinuerlig drift
Lysåpning	Lysskjerm (ca. 440 cm ²)
LED-enes fargetemperatur	6 500 Kelvin
Levetid for LED-er	ca. 10 000 timer
Risikogruppe ved bruk av lyskilder	I henhold til IEC 60601-2-57: Klassifisert i 2011 som risikogruppe 1
Produktlevetid	5 år

Maksimal strålingseffekt fra TL 41

Strålingseffekt	Risikogruppe klassifisert i henhold til IEC 60601-2-57: 2011	Maksimalverdi
E _{UVa} : Øye UV-A	Åpen gruppe	$1.6 \times 10^{-4} \text{ W} \cdot \text{m}^{-2}$
ES: Aktinisk UV hud og øye	Åpen gruppe	$1.5 \times 10^{-4} \text{ W} \cdot \text{m}^{-2}$
EIR: Infrarød stråling fareeksponeringsgrenser for øynene	Åpen gruppe	$5.7 \times 10^{-2} \text{ W} \cdot \text{m}^{-2}$
EH: Termisk fare for huden	Åpen gruppe	$3.1 \times 10^1 \text{ W} \cdot \text{m}^{-2}$
LB: Blått lys	Risikogruppe 1	$1.1 \times 10^3 \text{ W} \cdot \text{m}^{-2} \cdot \text{sr}^{-1}$
LR: Retinal termisk	Åpen gruppe	$2.4 \times 10^2 \text{ W} \cdot \text{m}^{-2} \cdot \text{sr}^{-1}$

Med forbehold om tekniske endringer.

Serienummeret står på apparatet eller i batterirommet.

Produktet oppfyller kravene i direktivene 93/42/EEC og 2007/47/EC samt loven om medisinsk utstyr.

Dette produktet innfrir den europeiske standarden EN 60601-1-2 og er underlagt særskilte forsiktighetstiltak med hensyn til elektromagnetisk kompatibilitet. Vær oppmerksom på at bærbart og mobil HF-kommunikasjonsutstyr kan påvirke produktet. Kontakt kundeservice på angitt adresse for nærmere informasjon, eller se bakerst i bruksanvisningen.

12. Garanti/service

Beurer GmbH, Söflinger Straße 218, D-89077 Ulm (heretter kalt „Beurer“) gir en garanti for dette produktet på betingelsene nedenfor og i det omfanget som er beskrevet nedenfor.

Garantibetingelsene nedenfor har ingen innvirkning på selgers lovpålagte garantiforpliktelser overfor kjøperen i henhold til kjøpekontrakten.

Garantien gjelder dessuten uten innvirkning på obligatoriske lovhjemlede ansvarsbestemmelser.

Beurer garanterer feilfri funksjon av og fullstendighet for dette produktet.

Den globale garantitiden er 3 år fra begynnelsen av kjøpet av det nye ubrukte produktet fra kjøperens side.

Denne garantien gjelder bare for produkter kjøperen har anskaffet som forbruker og utelukkende benyttes til private formål i hjemmet.

Tysk lov gjelder.

Hvis dette produktet i løpet av garantitiden viser seg å være ufullstendig eller å ha funksjonsfeil i henhold til bestemmelsene nedenfor, vil Beurer i henhold til disse garantibetingelsene sørge for gratis omlevering eller reparasjon.

Hvis kjøperen vil fremsette et garantikrav, må han/hun først kontakte den lokale forhandleren: Se vedlagt liste over serviceadresser: „Service International“.

Kjøperen får da nærmere informasjon om behandling av garantikravet, for eksempel hvor produktet kan sendes og hvilke dokumenter som kreves.

Et garantikrav kommer bare i betraktning når kjøperen

- kan fremlegge fakturakopi/kjøpskvittering og

- originalproduktet

for Beurer eller en autorisert Beurer-partner.

Uttrykkelig unntatt fra denne garantien er

- slitasje som skyldes normal bruk eller forbruk av produktet
- tilbehørsdeler som ble levert sammen med produktet, og som slites eller brukes opp ved forskriftsmessig bruk (f.eks. batterier, mansjetter, pakninger, elektroder, lyskilder, tilbehør og inhalatortilbehør)
- produkter som ikke brukes, rengjøres, lagres eller vedlikeholdes i samsvar med instruksene i bruksanvisningen, samt produkter som er åpnet, reparert eller modifisert av kjøperen eller av et service-senter som ikke er godkjent av Beurer
- skader som oppstår under transport mellom produsent og kunde eller mellom servicesenter og kunde
- produkter som ble kjøpt som annensortering eller bruktartikler
- følgeskader som skyldes en mangel ved dette produktet (i slike tilfeller kan det likevel forekomme krav i henhold til produktansvar eller andre obligatoriske lovpålagte ansvarsbestemmelser).

Reparasjoner eller komplett utskifting vil i ingen tilfeller forlenge garantitiden.

Оглавление

1. Для ознакомления	58	8. Хранение.....	63
2. Пояснения к символам.....	59	9. Утилизация	63
3. Указания	59	10. Что делать при возникновении проблем?	63
4. Описание прибора	61	11. Технические данные.....	63
5. Ввод в эксплуатацию.....	61	12. Гарантия/сервисное обслуживание	64
6. Управление	62		
7. Чистка и уход за прибором.....	63		

1. Для ознакомления

Уважаемый покупатель!

Благодарим Вас за выбор продукции нашей компании. Мы производим тщательно протестированные, высококачественные изделия для обогрева, измерения температуры и массы тела, кровяного давления, пульса, а также для легкой терапии, массажа и очистки воздуха.

С наилучшими пожеланиями,
компания Beurer

Для чего применяется прибор дневного света?

Осенью количество солнечного света значительно сокращается, в зимние месяцы люди проводят большую часть времени в помещениях — все это может привести к различным недомоганиям, вызванным недостатком солнечного света. Это явление получило название «зимней депрессии». Ее симптомы могут быть различны:

- неуравновешенность;
- подавленное настроение;
- вялость и апатия;
- общее недомогание;
- повышенная сонливость;
- потеря аппетита;
- нарушение концентрации внимания.

Причиной этих симптомов является тот факт, что свет, и особенно солнечный свет, жизненно необходим человеку и оказывает прямое воздействие на его организм. Солнечный свет оказывает косвенное влияние на выработку мелатонина, который поступает в кровь только с наступлением темноты. Этот гормон дает сигнал организму, что наступило время сна. Именно поэтому в месяцы, когда солнца мало, выработка мелатонина увеличивается. Нам сложнее вставать по утрам, так как функции организма затормаживаются. Если использовать прибор дневного света сразу после утреннего пробуждения, то есть как можно раньше, то можно прекратить выработку мелатонина и быстро улучшить настроение.

При недостатке света также замедляется процесс выработки гормона счастья, серотонина, который имеет большое значение для хорошего самочувствия. Применение светового воздействия вызывает количественные изменения гормонов и нейромедиаторов в головном мозге, что может положительно повлиять на наш уровень активности и общее состояние организма. В борьбе с гормональным дисбалансом приборы дневного света могут стать подходящей заменой природного солнечного света.

В медицине приборы дневного света применяются для лечения недомоганий, вызываемых недостатком солнечного света. Приборы дневного света имитируют излучение дневного света силой свыше 10 000 лк. Свет благотворно воздействует на человеческий организм и может применяться как в профилактических, так и в лечебных целях. Обычного электрического света не хватает, чтобы выровнять гормональный дисбаланс. Так, даже в хорошо освещенном офисе сила света составляет всего лишь 500 лк.

- Комплект поставки:**
- Прибор дневного света
 - Данная инструкция по применению

2. Пояснения к символам

В инструкции по применению или на приборе используются следующие символы.

	Прочтите инструкцию по применению.		Допустимая рабочая температура и влажность воздуха.
 Предостережение	Предупреждает об опасности травмирования или ущерба для здоровья.	 Указание	Важная информация.
 Внимание	Обращает внимание на возможность повреждения прибора/принадлежностей.		Изготовитель
	Серийный номер.		Класс защиты II.
	Символ CE подтверждает соответствие основным требованиям директивы о медицинских изделиях 93/42/ЕЕС.		ВКЛ./ВЫКЛ.
	Защита от проникновения твердых тел диаметром 12,5 мм и больше и от вертикально падающих капель воды		Утилизировать упаковку в соответствии с предписаниями по охране окружающей среды.
 Storage	Допустимая температура хранения и влажность воздуха.		

3. Указания

Внимательно прочтите данную инструкцию по применению, сохраните ее для последующего использования, храните ее в доступном для других пользователей месте и следуйте ее указаниям.

Указания по технике безопасности

Предостережение

- Прибор дневного света предназначен только для воздействия на организм человека.
- Прибор не предназначен для использования в коммерческих целях или в клинических условиях. Им можно пользоваться исключительно в личных целях в домашних условиях.
- Прибор предназначен для использования в рамках домашнего оздоровления. Для использования прибора не требуются особые указания.
- Перед использованием убедитесь в том, что прибор и его принадлежности не имеют видимых повреждений, и удалите все упаковочные материалы. При возникновении сомнений не используйте прибор и обратитесь к продавцу или в сервисную службу по указанному адресу.
- Следите за тем, чтобы прибор дневного света стоял устойчиво и ровно.
- Прибор должен подключаться только к сетевому напряжению, указанному на типовой табличке.
- Не погружайте прибор в воду и не используйте его во влажных помещениях.
- Не используйте прибор для воздействия на лиц в беспомощном состоянии, детей до 3 лет или лиц с пониженной чувствительностью к теплу (с болезненными изменениями кожи), а также после приема болеутоляющих медикаментов, алкоголя или наркотических веществ.
- Не давайте упаковочный материал детям (опасность удушья).
- Прибор — не игрушка для детей.
- Не накрывайте и не упаковывайте прибор в нагретом состоянии.
- Извлеките штекер блока питания из розетки и не дотрагивайтесь до прибора, пока он не остынет.
- Нельзя прикасаться к подключенному к сети прибору влажными руками; на него также не должна попадать вода. Прибор разрешается использовать только абсолютно сухим.

- Подключать и отключать сетевой кабель и прикасаться к кнопке ВКЛ./ВЫКЛ. можно только сухими руками.
- Держите сетевой провод вдали от источников тепла и открытого огня.
- Берегите прибор от сильных ударов.
- Не вытаскивайте штекер блока питания из розетки за сетевой провод. Для извлечения блока питания из розетки держитесь непосредственно за блок питания.
- Не используйте прибор, если на нем имеются повреждения или он работает некорректно. В этих случаях необходимо обратиться в сервисную службу.
- Если провод сетевого питания прибора поврежден, его необходимо утилизировать. Если он несъемный, необходимо утилизировать весь прибор.
- Штекер служит для отключения электропитания. Установите прибор так, чтобы Вы в любой момент могли беспрепятственно отключить штекер от электропитания.
- Отсоединение от сети электроснабжения выполнено только в том случае, если штекер вынут из розетки.
- Запрещается использовать устройство вблизи от воспламеняемых соединений анестезирующего газа с воздухом, кислородом или оксидом азота.
- Не проводите калибровку, предупредительный контроль и обслуживание этого прибора.
- Вы не сможете выполнить ремонт прибора собственными силами. Он не содержит компонентов, ремонт которых можно осуществить силами пользователя.
- Не вносите изменения в прибор без разрешения производителя.
- Если прибор был изменен, следует провести тщательное тестирование и проверки для обеспечения безопасности последующего использования прибора.

Общие указания

Внимание

- Если Вы перенесли операцию на глазах, перед применением проконсультируйтесь с лечащим врачом.
- Если у Вас имеется заболевание глаз, при котором Вам необходимо избегать яркого света, перед применением прибора проконсультируйтесь с врачом.
- Если Вы страдаете от тяжелой формы депрессии, перед применением проконсультируйтесь с лечащим врачом.
- Если Ваша кожа чувствительна к воздействию света (например, системная красная волчанка), перед применением прибора проконсультируйтесь с лечащим врачом.
- Перед применением прибора дневного света необходимо проконсультироваться с врачом, если Вы принимаете болеутоляющие, препараты, снижающие давление, и антидепрессанты.
- Перед применением прибора дневного света лицам с заболеваниями сетчатки глаза и диабетом необходима консультация врача-офтальмолога.
- Не используйте прибор при таких заболеваниях глаз, как катаракта, глаукома, общих заболеваниях глазного нерва и при воспалении стекловидного тела.
- При наличии каких-либо проблем со здоровьем, вызывающих сомнения в возможности терапии, проконсультируйтесь с лечащим врачом!
- Перед применением прибора дневного света необходимо проконсультироваться с врачом, если имеется выраженная чувствительность к свету или склонность к мигреням.
- Перед использованием прибора следует удалить все упаковочные материалы.
- Гарантия не распространяется на лампы.

Информация об электромагнитной совместимости

Предостережение

- Не используйте данный прибор рядом с другими приборами и не устанавливайте его на другие приборы, это может вызвать ошибки в работе. Если описанное выше применение необходимо, то за приборами необходимо наблюдать, чтобы убедиться в их надлежащей работе.
- Применение сторонних принадлежностей и блока питания, отличающегося от прилагаемого к данному устройству, может привести к повышению электромагнитных помех или ослаблению помехоустойчивости прибора и тем самым вызвать ошибки в работе.
- Не используйте переносные высокочастотные устройства связи (включая принадлежности, например антенные кабели и внешние антенны) на расстоянии менее 30 см от прибора, его блока питания или соединительного кабеля. Несоблюдение данного указания может отрицательно сказаться на мощности прибора.
- Если вследствие электромагнитных помех прибор не подает свет или мигает, используйте его в другом месте.

- Для обеспечения базовой безопасности и основных характеристик мощности в отношении электромагнитных возмущающих воздействий в течение всего периода эксплуатации запрещается использовать прибор вблизи (на расстоянии менее 1,5 км) от AM-, FM- и TV-передатчиков.

Ремонт прибора

⚠ Внимание

- Не пытайтесь самостоятельно отремонтировать прибор. Это может привести к серьезным повреждениям. Несоблюдение этого требования ведет к потере гарантии.
- Если прибор нуждается в ремонте, обратитесь в сервисную службу или к авторизованному торговому представителю.
- Не используйте прибор, если он поврежден. Если прибор не работает, попытайтесь решить проблему с помощью указаний из раздела «Что делать при возникновении проблем?». Если Вы не можете устранить проблему, обратитесь в сервисный центр или к авторизованному торговому представителю.

4. Описание прибора

Обзор

1. Экран
2. Обратная сторона корпуса
3. Подставка
4. Кнопка ВКЛ./ВЫКЛ.
5. Сетевой провод со штекером
6. Подставка
7. Отверстие для настенного крепления

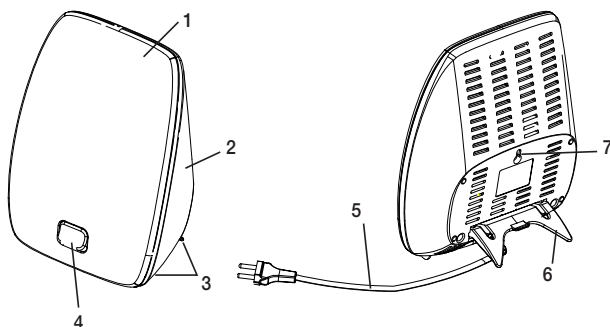

5. Ввод в эксплуатацию

Извлеките прибор из пленки. Убедитесь, что прибор не имеет повреждений и дефектов. При наличии повреждений или дефектов не используйте прибор. Свяжитесь с сервисной службой или поставщиком.

Установка

Установите прибор на ровную поверхность. Прибор следует расположить так, чтобы расстояние между ним и пользователем составляло 20–45 см. В этом диапазоне лампа работает с оптимальной эффективностью.

Настенное крепление

Прибор также можно повесить на стену. Для этого необходимы устойчивая стена и надежное подвесное приспособление (например, для бетонных стен необходим винт-саморез длиной 25 мм М4 из нержавеющей стали с дюбелем). Подвешивайте прибор к подвесному приспособлению только за соответствующее отверстие (посередине на задней стороне прибора). Винт-саморез и дюбель не входят в комплект поставки.

⚠ Внимание

Запрещается вешать прибор на стену, если отверстие на задней стороне прибора дало трещину или повреждено! При возникновении вопросов обратитесь в сервисную службу или к продавцу.

ⓘ Указание

- Убедитесь, что рядом с местом установки прибора находится розетка.
- Сетевой штекер должен полностью находиться в розетке.
- Разместите сетевой кабель таким образом, чтобы о него никто не мог споткнуться.

6. Управление

1	Включение лампы ▶ Нажмите кнопку ВКЛ./ВЫКЛ.												
2	Светотерапия Сядьте как можно ближе к лампе, на расстоянии от 20 до 45 см. Во время использования лампы Вы можете заниматься своими обычными делами. Вы можете читать, писать, разговаривать по телефону и т. п. <ul style="list-style-type: none">• Время от времени в течение непродолжительного времени смотрите на свет, так как воздействие происходит через глаза/сетчатку глаза.• Прибор дневного света можно применять так часто, как это потребуется. Однако лечение будет иметь наибольшую эффективность, если сеансы светотерапии будут проводиться в соответствии с указанными интервалами минимум в течение 7 дней подряд.• Самое эффективное время для лечения — между 06.00 и 20.00, рекомендуемая продолжительность лечения — 2 часа ежедневно.• Не стоит смотреть напрямую на свет в течение всего сеанса применения прибора, это может вызвать раздражение сетчатки глаза.• Начиная с непродолжительного времени воздействия, увеличивая его в течение недели.• Не оставляйте без надзора работающий прибор дневного света. Указание После первых сеансов применения могут возникнуть побочные явления, например боли в глазах, тошнота и головные боли, которые пройдут в течение следующих сеансов, когда нервная система привыкнет к новым раздражителям. Не используйте прибор дневного света в течение нескольких дней, пока побочные явления не пройдут, затем попробуйте снова.												
3	На что следует обратить внимание Рекомендуемое расстояние для применения прибора: 20–45 см между лицом и лампой. Продолжительность применения зависит также от расстояния, на котором находится лампа. <table border="1" data-bbox="137 778 822 927"><thead><tr><th>Люкс</th><th>Расстояние</th><th>Продолжительность применения</th></tr></thead><tbody><tr><td>10 000</td><td>Прибл. 20 см</td><td>0,5 часа</td></tr><tr><td>5000</td><td>Прибл. 30 см</td><td>1 час</td></tr><tr><td>2500</td><td>Прибл. 45 см</td><td>2 часа</td></tr></tbody></table> <p>Главное правило: чем ближе источник света, тем короче должно быть время применения.</p>	Люкс	Расстояние	Продолжительность применения	10 000	Прибл. 20 см	0,5 часа	5000	Прибл. 30 см	1 час	2500	Прибл. 45 см	2 часа
Люкс	Расстояние	Продолжительность применения											
10 000	Прибл. 20 см	0,5 часа											
5000	Прибл. 30 см	1 час											
2500	Прибл. 45 см	2 часа											
4	Светотерапия в течение длительного времени Повторяйте сеансы в темное время года не менее 7 дней подряд, возможно и более длительное применение в соответствии с индивидуальными особенностями организма. Лучше всего проводить процедуры в утренние часы.												
5	Выключение прибора ▶ Нажмите кнопку ВКЛ./ВЫКЛ. Светодиоды выключатся. Извлеките сетевой штекер из розетки. ВНИМАНИЕ! Прибор нагрелся во время работы. Перед тем как убрать или упаковать прибор, его необходимо как следует охладить!												

7. Чистка и уход за прибором

Время от времени прибор необходимо очищать.

Внимание

- Следите за тем, чтобы внутрь прибора не попала вода!
Перед каждой очисткой убедитесь, что прибор выключен, отсоединен от сети и остыл.
- Не мойте прибор в посудомоечной машине!
Для очистки прибора используйте слегка влажную салфетку.
- Не используйте едкие чистящие средства и ни в коем случае не погружайте прибор в воду.
Нельзя прикасаться к подключенному к сети прибору влажными руками; на него также не должна попадать вода. Прибор разрешается использовать только абсолютно сухим.

8. Хранение

Если Вы длительное время не используете прибор, храните его в выключенном состоянии в сухом и недоступном для детей месте.

Соблюдайте условия хранения, указанные в главе «Технические характеристики».

9. Утилизация

В интересах охраны окружающей среды по завершении срока службы прибора нельзя утилизировать его вместе с бытовыми отходами.

Утилизация должна производиться через соответствующие пункты сбора в Вашей стране. Прибор следует утилизировать согласно директиве ЕС по отходам электрического и электронного оборудования — WEEE (Waste Electrical and Electronic Equipment). При появлении вопросов обращайтесь в местную коммунальную службу, ответственную за утилизацию отходов.



10. Что делать при возникновении проблем?

Проблема	Возможные причины	Меры по ее устранению
Прибор не светит.	Кнопка ВКЛ./ВЫКЛ. отключена.	Нажмите кнопку ВКЛ./ВЫКЛ.
	Отсутствует ток.	Правильно подключите сетевой штекер.
	Отсутствует ток.	Сетевой провод неисправен. Обратитесь в сервисную службу или к продавцу.
	Истек срок службы светодиодов. Светодиоды неисправны.	Если прибор нуждается в ремонте, обратитесь в сервисную службу или к авторизованному торговому представителю.

11. Технические данные

Тип	MDLEDV2
Модель	TL41
Размеры (ШВГ)	270 x 207 x 80 мм
Длина кабеля	макс. 2 000 мм
Вес	Прибл. 645 г
Лампы	Светодиоды
Освещенность	10 000 лк (расстояние примерно 20 см)
Подключение к сети	220–240 В ~, 50 Гц, 0,3 А
Условия эксплуатации	Температура от 0°C до +40°C при относительной влажности воздуха 30–90 %, давление окружающей среды 700–1060 гПа

Условия хранения	Температура от -10°C до +60°C при относительной влажности воздуха 30–90 %, давление окружающей среды 700–1060 гПа
Условия транспортировки	Температура от -10°C до +60°C при относительной влажности воздуха 30–90 %, давление окружающей среды 700–1060 гПа
Классификация изделия	Класс защиты II, IP21, без рабочей части, без AP или APG, продолжительное использование
Световое отверстие	Экран (прибл). 440 см ²)
Цветовая температура светодиодов	6500 K
Срок службы светодиодов	примерно 10 000 часов
Группа риска источников света	Согласно стандарту IEC 60601-2-57: 2011 классифицирован как группа риска 1
Срок службы продукта	5 лет

Максимальная мощность излучения TL 41

Мощность излучения	Классификация группы риска согласно стандарту IEC 60601-2-57: 2011	Максимальное значение
E _{UVA} : UV-A для глаз	Нулевая группа риска	1,6×10 ⁻⁴ Вт м ⁻²
ES: актиническое UV-излучение для кожи и глаз	Нулевая группа риска	1,5×10 ⁻⁴ Вт м ⁻²
EIR: предельное значение воздействия инфракрасного излучения на глаза	Нулевая группа риска	5,7×10 ⁻² Вт м ⁻²
EH: термическое воздействие на кожу	Нулевая группа риска	3,1×10 ¹ Вт м ⁻²
LB: синий свет	Группа риска 1	1,1×10 ³ Вт м ⁻² .sr ⁻¹
LR: термическое воздействие на сетчатку	Нулевая группа риска	2,4×10 ² Вт м ⁻² .sr ⁻¹

Возможны технические изменения.

Серийный номер находится на приборе или в отделении для батареек.

Данный прибор соответствует требованиям европейской директивы о медицинских изделиях 93/42/EEC и 2007/47/EC, а также закону о медицинских изделиях.

Этот прибор соответствует европейскому стандарту EN 60601-1-2 и подлежит особым мерам предосторожности в отношении электромагнитной совместимости. Следует учесть, что переносные и мобильные высокочастотные коммуникационные устройства могут повлиять на работу данного прибора. Более точные данные можно запросить по указанному адресу сервисной службы или найти в конце инструкции по применению.

12. Гарантия/сервисное обслуживание

Более подробная информация по гарантии/сервису находится в гарантийном/сервисном талоне, который входит в комплект поставки.

ELECTROMAGNETIC COMPATIBILITY INFORMATION

The "TL 41" has been designed and manufactured to conform to the highest standards of safety and performance including electromagnetic compatibility (EMC).

The appliance is complied with the following emission and immunity standard, and test level:

Emissions Test Standard	Compliance
RF emissions CISPR 11	Group 1
RF emissions CISPR 11	Class B
Harmonic emissions IEC 61000-3-2	Class A
Voltage fluctuations/ flicker emissions IEC 61000-3-3	Comply

Guidance and manufacturer's declaration – electromagnetic immunity							
Radiated RF IEC61000-4-3 (Test specification for ENCLOSED PORT IMMUNITY to RF wireless communications equipment	Test Frequency (MHz)	Band (MHz)	Service	Modulation	Modulation (W)	Distance (m)	IMMUNITY TEST LEVEL (V/m)
	385	380 - 390	TETRA 400	Pulse modulation 18 Hz	1,8	0.3	27
	450	430 - 470	GMRS 460, FRS 460	FM ± 5 kHz deviation 1 kHz sine	2	0.3	28
	710	704 - 787	LTE Band 13, 17	Pulse modulation 217 Hz	0,2	0.3	9
	745						
	780						
	810	800 - 960	GSM 800/900, TETRA 800, iDEN 820, CDMA 850, LTE Band 5	Pulse modulation 18 Hz	2	0.3	28
	870						
	930						
	1720	1700 - 1990	GSM 1800; CDMA 1900; GSM 1900; DECT; LTE Band 1, 3, 4, 25; UMTS	Pulse modulation 217 Hz	2	0.3	28
	1845						
	1970						
	2450	2400 - 2570	Bluetooth, WLAN, 802.11 b/g/n, RFID 2450, LTE Band 7	Pulse modulation 217 Hz	2	0.3	28
	5240	5100 - 5800	WLAN 802.11 a/n	Pulse modulation 217 Hz	0,2	0.3	9
	5240						
	5785						

Immunity Test Standard	IEC 60601-1-2 Test Level	Compliance Level
Electrostatic discharge (ESD) IEC 61000-4-2	± 8kV contact ± 2kV, ± 4kV, ± 8kV, ± 15kV air	± 8 kV contact ± 2kV, ± 4kV, ± 8kV, ± 15kV air
Electrical fast transient/burst IEC 61000-4-4	± 2kV, for power supply lines ± 1kV signal input/ output 100 kHz repetition frequency	±2 kV, for power supply lines Not applicable 100 kHz repetition frequency
Surge IEC 61000-4-5	± 0.5kV, ± 1kV differential lines ± 0.5kV, ± 1kV, ± 1kV common mode	± 0.5kV, ± 1kV differential lines Not Applicable
Voltage dips, interruptions and variations on power supply input lines IEC 61000-4-11	0 % U _T ; 0.5 cycle. At 0°, 45°, 90°, 135°, 180°, 225°, 270° and 315°. 0 % U _T ; 1 cycle and 70 % U _T ; 25/30 cycles; Single phase: at 0°. 0 % U _T ; 250/300 cycle	0 % U _T ; 0.5 cycle. At 0°, 45°, 90°, 135°, 180°, 225°, 270° and 315°. 0 % U _T ; 1 cycle and 70 % U _T ; 25/30 cycles; Single phase: at 0°. 0 % U _T ; 250/300 cycle
Power frequency (50/60 Hz) magnetic field IEC 61000-4-8	30 A/m 50Hz/60Hz	30 A/m 50Hz/60Hz
Conducted RF IEC 61000-4-6	3 V 0,15 MHz – 80 MHz 6 V in ISM and amateur radio bands between 0,15 MHz and 80 MHz 80 % AM at 1 kHz	3 V 0,15 MHz – 80 MHz 6 V in ISM and amateur radio bands between 0,15 MHz and 80 MHz 80 % AM at 1 kHz
Radiated RF IEC 61000-4-3	10 V/m 80 MHz – 2,7 GHz 80 % AM at 1 kHz	10 V/m 80 MHz – 2,7 GHz 80 % AM at 1 kHz

Note: U_T is the a.c. mains voltage prior to application of the test level.



Zero-Plus International Limited
Rm 1004, 10/F, Join-in Hang Sing Centre, 71-75 Container, Port Road
Kwai Chung, New Territories, Hongkong

Distributed by

BEURER GmbH • Söflinger Str. 218 • 89077 Ulm (Germany)
www.beurer.com • www.beurer-gesundheitsratgeber.com
www.beurer-healthguide.com



Globalmind Consumer Electronics GmbH
Ernst-Mantius-Str.11,
21029 Hamburg, Germany